

DE: _____ Zusammenbau von Containern zu einer
Containereinheit

EN: _____ Assembly of a modular building with cabins

FR: _____ Assemblage d'une construction modulaire à
partir de conteneurs

IT: _____ Assemblaggio di un gruppo di container

ES: _____ Montaje de un agrupamiento de casetas

HU: _____ Szerelési útmutató konténeregyüttes
több konténerből történő összeállításához

PL: _____ Montaż kompleksów kontenerowych z
pojedynczych kontenerów

RU: _____ Инструкция по сборке модульного здания
из контейнеров

RO: _____ Asamblarea containerelor într-o construcție
modulară

DE: Die einzelnen Container können wahlweise nebeneinander, hintereinander oder alternativ übereinander zusammengebaut werden.

Ein Einzelcontainer (z.B. 20' Ctr.) muss auf bauseits beigestellten Fundamenten (z.B. Holz, Beton etc.) mit mindestens 6 Auflagepunkten aufgesetzt werden. Die Container können auch auf Betonstreifen oder Betonplatten gestellt werden.

Die Fundamentierung ist ggf. den örtlichen Verhältnissen, insbesondere der Bodenbeschaffenheit und Frosttiefe, anzupassen.

Die Niveaugleichheit der Fundamente ist Voraussetzung für störungsfreie Montage und einwandfreien Stand der Gesamtanlage.

Dasselbe gilt beim Zusammenbau von mehreren Containern zu einer Anlage.

EN: The single units can either be linked together side by side, end to end or alternatively on top of each other.

A single cabin (e.g. 20' cabin) has to be placed on foundations (e.g. wood, concrete) which should be provided on site with at least 6 foundation points. The units can also be placed on concrete strips or concrete slabs. The dimensions of the foundations and the frost line have to be adapted to local circumstances and especially to soil conditions.

A balanced level of the foundation is required to ensure a trouble-free assembly and a sound standing of the whole building.

The same applies for the assembly of several units into a building.

FR: Les différents bungalows peuvent être agencés au choix côte à côte, l'un derrière l'autre ou l'un sur l'autre.

Un bungalow seul (par exemple un 20') doit reposer sur des fondations composées d'au minimum 6 points de support en bois ou en béton. Les bungalows peuvent aussi être posés sur des bandes ou des dalles en béton.

Les fondations sont à adapter à la nature du terrain et à la profondeur de gel.

La mise à niveau des fondations est indispensable pour permettre un montage aisé et assurer la stabilité de la structure.

Il en est de même pour les constructions modulaires de plusieurs bungalows.

IT: I singoli container possono essere assemblati a scelta uno a fianco all'altro, uno dietro l'altro, oppure uno sopra l'altro.

Un container singolo (p.e. 20') dev' essere installato su un fondamento già esistente con minimo 6 punti d'appoggio (p.e. di legno, cemento ecc.).

I container possono anche essere installati su lastre o su basamenti di cemento.

La dimensione e la profondità delle fondamenta sono da adattare alla natura del terreno.

Il livellamento delle fondamenta è requisito indispensabile per un corretto montaggio ed utilizzo dell'impianto. Quanto sopra è valido anche per l'assemblaggio di più container in un impianto.

ES: Cada caseta puede ser acoplada según necesidad una al lado de otra, una detrás de otra o una encima de otra.

Una caseta suelta (por ejemplo de 20') se debe apoyar en un cimiento de madera u hormigón sobre un mínimo de 6 puntos. Su instalación se puede hacer también sobre barras o placas de hormigón.

La dimensión y profundidad del cimiento depende de la naturaleza del terreno.

El correcto nivelado del terreno es un requisito indispensable para un montaje sin complicaciones y una buena estabilidad del conjunto.

Lo mismo es aplicable a los agrupamientos de casetas.

HU: Az egyes konténereket kívánság szerint bármely oldalról össze lehet építeni.

A konténert (pl. egy 20'-t) a vevő által előkészített alapzatra (pl. fagerenda, beton stb.) ill. legalább 6 db beton alátámasztási pontra kell ráhelyezni.

A konténereket betonsávokra vagy betonlapokra is fel lehet állítani. Az alapok méretei és a fagyhatár megállapításánál figyelembe kell venni a helyi adottságokat és a talaj minőségét.

A vízszintes alapzat előfeltétele a konténercsoport problémamentes összeszerelésének és biztonságos felállításának.

Ugyanez érvényes konténeregyüttes több konténerből történő felállítására.

PL: Pojedyncze kontenery mogą zostać zmontowane obok siebie, za sobą lub ułożone jeden na drugim.

Pojedynczy kontener (np. kontener 20') musi zostać ustawiony na przygotowanym (np. drewnianym, betonowym itd.) fundamencie z przynajmniej 6 punktami stykowymi. Kontenery można też ustawić na płytach lub pasmach betonowych. Rozmiary fundamentu i jego głębokość trzeba ewent. dopasować do lokalnych warunków, a zwłaszcza do właściwości podłoża.

Jednakowy poziom fundamentów jest warunkiem bezproblemowego montażu i stabilności kompleksu kontenerowego.

RU: Контейнеры можно соединять между собой лицевой, боковой сторонами или ставить друг на друга.

Контейнер (к примеру 20' - 6м) должен устанавливаться на фундамент (деревянный брус, бетон и т.д.) как минимум с шестью точками опоры. Контейнеры можно также устанавливать на бетонные полосы или на бетонные плиты. Размеры и глубина фундамента должны быть подобраны в зависимости от особенностей местности (строение почвы, глубина промерзания). Ровная поверхность фундамента является залогом успешного проведения монтажа и безукоризненной установки всего комплекса.

RO: Containerele multifuncționale se pot monta unul lângă altul, sau unul deasupra altuia după dorința individuală.

Un container individual (expl. Container 20') trebuie așezat pe un fundament drept (expl. Lemn sau beton etc.) cu cel puțin 6 puncte de susținere, realizat în prealabil de client. Containerele pot fi așezate pe o fundație de beton sau pe o placă de beton. Dimensiunile fundației și nivelul de îngheț trebuie adaptate condițiilor de mediu specifice.

Numai prin planeitatea fundației se poate garanta o montare perfectă a modulului de containere. Același lucru se va respecta și în cazul îmbinării mai multor containere pentru formarea unui modul.

DE: Durch Entfernen von Außenwandelementen bzw. Einbau von Trennwänden können beliebig große Räume geschaffen werden.

EN: Any room size can be created by removing wall panels and/or by installing partition walls.

FR: Grâce à la mobilité des panneaux et à la pose de cloisons intérieures optionnelles, il est possible d'agencer des grandes pièces.

IT: Eliminando pannelli esterni od inserendo pareti divisorie interne si possono creare a piacere vani dell'ampiezza desiderata.

ES: Eliminando paneles exteriores o insertando paneles de separación, se pueden crear espacios mayores o menores.

HU: Tetszés szerinti méretű helyiségek alakíthatók ki a külső falelemek elhagyásával és/vagy válaszfalak beépítésével.

PL: Demontaż paneli ściennych wzgl. wstawienie ścianek działowych umożliwia konstrukcję pomieszczeń o dowolnej wielkości.

RU: С помощью удаления стеновых элементов и использования перегородок возможно создание неограниченно больших помещений.

RO: Prin îndepărtarea unor pereți exteriori sau montarea unor pereți despărțitori se pot crea spații de mărimi variabile.



DE: Standardmäßig sind folgende Verbindungsvarianten lieferbar: Längsverbindung (Seite 4), Gangverbindung (Seite 4), Türverbindung (Seite 5), Stirnverbindung (Seite 5), Ecksäulenverbindung (Seite 6)

EN: Following standard linking kits are available:

Longitudinal linking kit (page 4), corridor linking kit (page 4), door linking kit (page 5), short end linking kit (page 5), corner post linking kit (page 6)

FR: Nos agencements standards sont les suivants: kit d'assemblage sur la longueur (page 4), kit d'assemblage sur la longueur avec ouverture (page 4), kit d'assemblage sur la longueur avec passage de porte (page 5), kit d'assemblage sur la largeur (page 5), kit d'assemblage croisé pour 4 bungalows (page 6)

IT: Possiamo fornire le seguenti tipologie standard di aggregazione di container: congiunzione sul lato lungo (pagina 4), congiunzione tramite corridoio (pagina 4), congiunzione tramite porta (pagina 5), congiunzione sul lato corto (pagina 5), congiunzione lungo i montanti (pagina 6)

ES: Las siguientes variantes de unión pueden ser suministradas según el estándar: unión lateral (página 4), unión del pasillo (página 4), unión de la puerta (página 5), unión frontal (página 5), unión de las columnas (página 6)

HU: Standard kivitelben a következő összekötés-változatok szállíthatóak: hosszanti összekötés (4. oldalon), folyosó-összekötés (4. oldalon), ajtóátkötés (5. oldalon), rövidoldali összekötés (5. oldalon), sarokpillérek összekötése (6. oldalon)

PL: Standardowo możemy dostarczyć następujące warianty połączeń: Połączenie wzdłuż długiej strony kontenerów (Strona 4), Połączenie korytarzowe (Strona 4), Połączenie drzwiami (Strona 5), Połączenie wzdłuż krótkiej strony kontenera (Strona 5), Połączenie narożnikami (Strona 6)

RU: В стандартном исполнении возможны следующие способы соединения: лицевое соединение (стр. 4), торцевое соединение (стр. 4), соединение прохода (стр. 5), дверное соединение (стр. 5), соединение стойки (стр. 6)

RO: În forma standard se pot livra următoarele variante de îmbinare: îmbinări în lungime (pag. 4), îmbinări pentru coridoare (pag. 4), îmbinări pentru uși (pag. 5), îmbinări în lățime (pag. 5), îmbinări pentru stâlpii de susținere (pag. 6)



DE: Längsverbinding
(siehe Seite 9)

EN: Longitudinal link
(view page 9)

FR: Kit d'assemblage sur la longueur
(page 10)

IT: Congiunzione sul lato lungo
(vedi pagina 10)

ES: Unión lateral
(véase página 10)

HU: Hosszanti összekötés
(lásd 10. oldal)

PL: Połączenie wzdłuż długiej strony
kontenera
(zobacz też strona 10)

RU: Лицевое соединение
(стр. 9)

RO: Îmbinări în lungime
(vezi pag.9)



DE: Gangverbinding
(siehe Seite 12)

EN: Corridor link
(view page 12)

FR: Kit d'assemblage sur la longueur
avec ouverture
(page 12)

IT: Congiunzione tramite corridoio
(vedi pagina 12)

ES: Unión del pasillo
(véase página 12)

HU: Folyosó-összekötés
(lásd 12. oldal)

PL: Połączenie korytarzowe
(zobacz też strona 12)

RU: Соединение прохода
(стр. 12)

RO: Îmbinări pentru coridoare
(vezi pag. 12)



DE: Türverbindung
(siehe Seite 17)

EN: Door link
(view page 17)

FR: Kit d'assemblage avec passage de porte
(page 15)

IT: Congiunzione tramite porta
(vedi pagina 15)

ES: Unión de la puerta
(véase página 15)

HU: Ajtóátkötés
(lásd 15. oldal)

PL: Połączenie drzwiami
(zobacz też strona 15)

RU: Дверное соединение
(стр. 17)

RO: Îmbinări pentru uși
(vezi pag. 17)



DE: Stirnverbindung
(siehe Seite 18)

EN: Short end link
(view page 18)

FR: Kit d'assemblage sur la largeur
(page 16)

IT: Congiunzione sul lato corto
(vedi pagina 16)

ES: Unión frontal
(véase página 16)

HU: Rövidoldali összekötés
(lásd 16. oldal)

PL: Połączenie wzdłuż krótkiej strony kontenera
(zobacz też strona 16)

RU: Торцевое соединение
(стр. 18)

RO: Îmbinări în lățime
(vezi pag. 18)

DE: Ecksäulenverbindung
(siehe Seite 21)

EN: Corner post link
(view page 21)

FR: Kit d'assemblage croisé pour 4
bungalows
(page 18)

IT: Congiunzione lungo i montanti
(vedi pagina 18)

ES: Unión de las columnas
(véase página 18)

HU: Sarokpillérek összekötése
(lásd 18. oldal)

PL: Połączenie narożnikami
(zobacz też strona 18)

RU: Соединение стойки
(стр. 21)

RO: Îmbinări pentru stâlpii de susținere
(vezi pag. 21)



DE: Unabhängig von den Verbindungsvarianten ist eine Außenverbindung und Innenverkleidung der Container-Einheiten erforderlich.

EN: Irrespective of the different linking types, external linking kits and internal covering materials have to be fitted.

FR: Indépendamment des possibilités d'agencement, il est nécessaire de procéder à un assemblage extérieur et à un assemblage intérieur.

IT: Indipendentemente dalle varie possibilità di aggregazione è indispensabile una giunzione esterna ed il rivestimento interno delle unità.

ES: Independientemente de las variantes posibles, es necesario la unión exterior y revestimiento interior de las casetas.

HU: Függetlenül az összekötés típusától szükséges egy külső összekötés és egy belső borítás.

PL: Niezależnie od wariantu połączenia konieczne jest połączenie zewnętrzne i wewnętrzna obudowa segmentów kontenerowych.

RU: Независимо от варианта соединения необходимо произвести внешнее соединение и внутреннюю обшивку контейнерного комплекса.

RO: Indiferent de varianta de îmbinare, este necesară o îmbinare exterioară și una interioară a unităților de container.

DE: Außenverbindung

Die für die Außenverbindung notwendige Spezial-Gummidichtung und 4 Stk. Spannschrauben werden in einem separaten Karton geliefert.

EN: External link

The special rubber seal and 4 tension screws which are needed for the external link are delivered in a separate cardboard box.

FR: Kit d'assemblage extérieur

Le kit d'assemblage extérieur est livré dans un carton séparé et se compose d'un joint en caoutchouc et de 4 étriers de serrage extérieurs.

IT: Giunzione esterna

La guarnizione speciale di gomma ed i 4 tiranti che servono per la giunzione esterna sono consegnati in un cartone separato.

ES: Unión exterior

El material de unión necesario (juntas de goma y 4 tornillos tensores) serán suministrados en una caja de cartón aparte.

HU: Külső összekötés

A külső összekötéshez szükséges speciális gumitömítés és 4 db. összekötőcsavar egy külön kartondobozban kerül szállításra.

PL: Połączenie zewnętrzne

Specjalna uszczelka gumowa i 4 śruby naprężające, które potrzebne są do połączenia zewnętrznego, dostarczone są w osobnym kartonie.

RU: Внешнее соединение

Необходимые для внешнего соединения специальный резиновый уплотнитель и четыре стяжных болта высылаются в отдельной коробке.

RO: Îmbinări exterioare

Garnitura specială de cauciuc și cele patru șuruburi de îmbinare sunt livrate într-un pachet separat.

DE: Die zuvor vorbereiteten Container nebeneinander (hintereinander) im Abstand von ca. 20 mm aufstellen.



EN: The single units have to be placed side by side (end to end) with a distance of approx. 20 mm in between.

FR: Les bungalows doivent être posés l'un à côté de l'autre (ou bien l'un derrière l'autre) avec un écart d'environ 20 mm.

IT: Posizionare i container affiancati ad una distanza di ca. 20 mm l'uno dall'altro (oppure uno dietro l'altro).

ES: Colocar cada caseta anteriormente preparada una al lado de otra (o una detrás de otra) a una distancia de 20 mm.

HU: Az előzetesen előkészített konténereket kb. 20 mm távolságra kell egymás mellé (v. mögé) felállítani.

PL: Najpierw przygotowane kontenery ustawić w odstępie około 20 mm obok siebie (za sobą).

RU: Приготовленные для соединения контейнеры поставить рядом друг с другом с зазором 20 мм.

RO: Așezați containerele care urmează a fi îmbinate unul lângă altul (unul după altul) păstrând o distanță între ele de 20 mm.

DE: Spezial-Gummidichtung zwischen den Containerrahmen einlegen und mit Keil einschlagen.

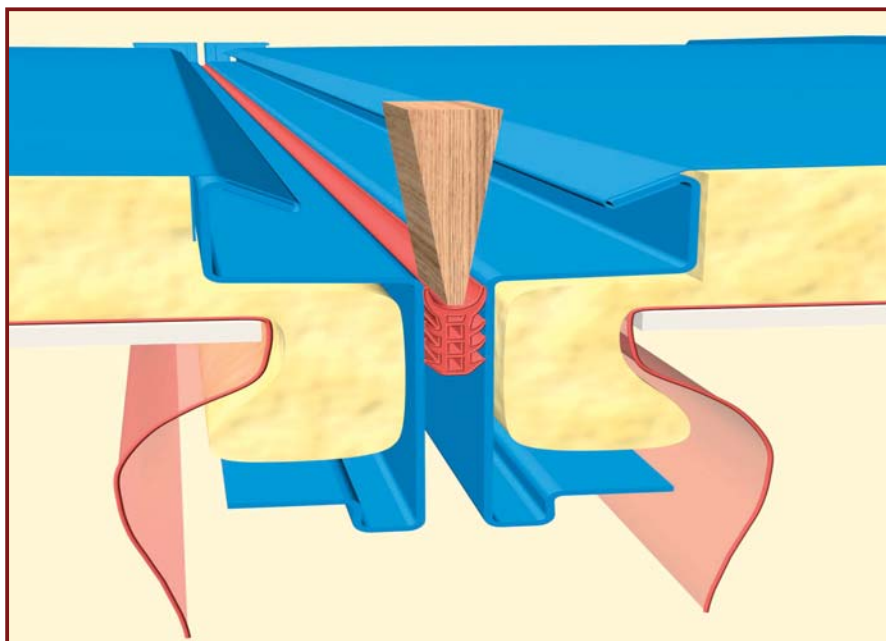

EN: Insert the special rubber seal between the cabin frames and drive it in with a wedge.

FR: Introduire le joint en caoutchouc entre les 2 cadres et l'enfoncer à l'aide d'une cale en bois.

IT: Incastrare la guarnizione speciale di gomma tra le cornici del telaio dei container aiutandosi con un cuneo.

ES: La junta de goma se coloca entre los armazones y se encaja entre ambos por medio de una cuña.

HU: A speciális gumitömítést egy ék segítségével kell a konténer vázszerkezete közé beütni.

PL: Włożyć specjalną uszczelkę gumową między ramy kontenerów i wbić klinem.

RU: Специальный резиновый уплотнитель вложить между контейнерами и утопить с помощью деревянного колышка.

RO: Se introduce garnitura specială de etanșare și se va ajusta cu o pană de lemn.

DE: Bei Verlauf der Gummidichtung auf Gefälle achten.

EN: Pay attention to the inclination of the rubber seal.

FR: Lors du montage du joint en caoutchouc, veillez à l'inclinaison.

IT: Bisogna fare attenzione che la guarnizione di gomma abbia la giusta pendenza alle estremità in modo che l'acqua piovana possa defluire.

ES: Cuando se coloca la junta de goma, téngase en cuenta que haya caída.

HU: A gumitömítés beütésénél ügyeljen a lejtésre.

PL: Uwagać na pochylenie wzdłuż przebiegu uszczelki gumowej.

RU: При укладке уплотнителя обратить внимание на уклон.

RO: La montarea garniturii de cauciuc se va ține cont de scurgerea apei.

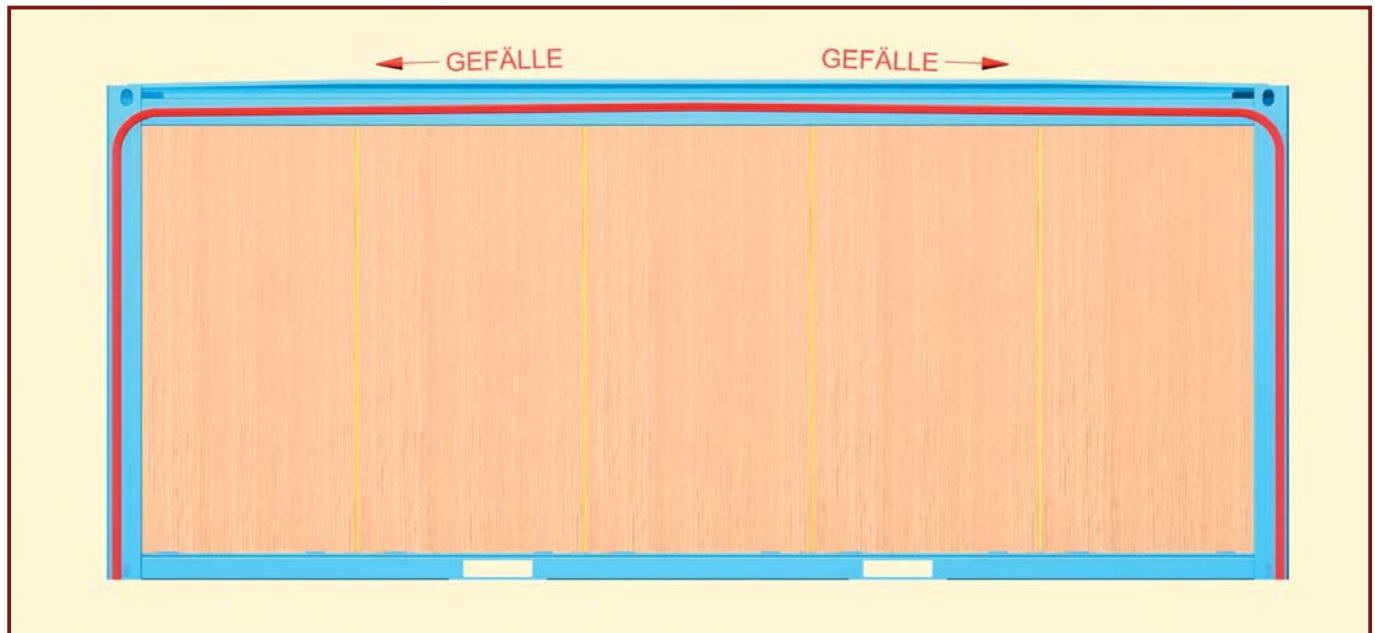

DE: Beide Container mit 4 Spannschrauben auf 15 mm zusammenziehen.

EN: Tighten both cabins to a distance of 15 mm with 4 tension screws.

FR: Relier les 2 bungalows à l'aide des 4 étriers de serrage extérieurs et réduire l'écart à 15 mm.

IT: Ridurre tramite i 4 tiranti la distanza dei container a 15 mm.

ES: Juntar las dos casetas mediante los 4 tornillos tensores hasta una distancia de 15 mm.

HU: A két konténert 4 összekötőcsavar segítségével 15 mm-re összehúzni.

PL: Ściągnąć oba kontenery czterema śrubami naciągającymi na odstęp 15 mm.

RU: Оба контейнера стянуть с помощью стяжных болтов так, чтобы зазор сократился до 15 мм.

RO: Cu cele 4 șuruburi de îmbinare se ajustează distanța dintre containere la 15 mm.

DE: Innenverkleidung

Die für die Innenverkleidung notwendigen Komponenten werden in einem separaten Karton geliefert. Alle Verkleidungstunnel sind für RIH 2.350 mm mit Isoliermaterial ausgestattet. Die Seitentunnel bestehen aus 2 Teilen, um verschiedene Rauminnenhöhen zu ermöglichen. Andere RIH müssen mit beigelegter Isolierung ergänzt werden.

EN: Internal cover material

The components which are needed for the internal covers are delivered in a separate cardboard box. All joint covers for units with an internal height of 2,350 mm are provided with insulation material. The side covers consist of 2 parts which enable you to use them for different internal heights.

For all units exceeding an internal height of 2,350 mm the enclosed insulation material must be added.

FR: Kit d'assemblage intérieur

Le kit d'assemblage intérieur est livré dans un carton à part avec tous les éléments. Tous les tunnels d'habillage sont équipés de matériel isolant pour une hauteur intérieure de 2.350 mm. Les tunnels d'habillage pour les montants des cadres sont composés de 2 pièces afin de pouvoir les adapter à différentes hauteurs intérieures. Pour les autres hauteurs intérieures, il faut utiliser le matériel isolant livré séparément.

IT: Rivestimento interno

Il materiale necessario per il rivestimento interno é consegnato in un cartone separato.

Tutte le cofanature sono complete di materiale isolante per un'altezza di 2.350 mm. Quelle laterali sono composte da due parti rendendo così possibile l'utilizzo per le diverse altezze interne.

Per altre altezze interne deve essere aggiunto del materiale isolante.

ES: Revestimiento interior

Los componentes necesarios para el revestimiento interior son suministrados en una caja de cartón aparte. Todos los túneles de revestimiento para el módulo de altura interior 2.350 mm están dotados de material aislante. Los túneles laterales se componen de dos piezas que permiten adaptarse a las diferentes alturas interiores.

Otras alturas interiores del módulo deben ser completadas con el material aislante suministrado.

HU: Belső borítás

A belső borításhoz szükséges anyag egy külön kartondobozban kerül szállításra. Minden 2.350 mm belmagasságú takarólemezhez szigetelőanyag tartozik. Az oldalsó takarólemez 2 egymásba illeszkedő, tolható részből áll, hogy megfeleljen a különböző belmagasságoknak. Más belmagassághoz külön szigetelőanyagot kell mellékelni.

PL: Obudowa wewnętrzna

Części potrzebne do obudowy wewnętrznej dostarczone są w oddzielnym kartonie. Wszystkie tunele do obudowy kontenerów o wysokości wewnętrznej 2.350 mm są zaopatrzone w materiał izolacyjny. Tunele boczne składają się z 2 części, aby umożliwić różne wysokości wewnętrzne.

Przy innych wysokościach wewnętrznych obudowę należy uzupełnić dostarczonym materiałem izolacyjnym.

RU: Внутренняя обшивка

Материал для внутренней обшивки поставляется в отдельной упаковке. Все обшивочные туннели оснащены изоляционным материалом для внутренней высоты помещения 2.350 мм. Боковой туннель состоит из двух частей, что обеспечивает его использование для любой высоты помещения.

При другой внутренней высоте помещения добавляется недостающий изоляционный материал.

RO: Amenajare interioară

Componentele necesare amenajării interioare a containerului sunt livrate într-o cutie separată. Toate tunelele de acoperire sunt dotate cu material izolant pentru o înălțime interioară de 2.350 mm. Tunelele de acoperire laterală se compun din 2 părți pentru a se putea obține diferite înălțimi. Pentru toate unitățile cu altă înălțime interioară decât 2.350 mm trebuie adăugată izolația termică livrată.

DE: Längsverbindung
Dichtschnur zwischen beiden Bodenrahmen einlegen. Bodenübertrittsblech auflegen und optional verschrauben.

EN: Longitudinal link
Insert the sealing strip between both floor frames. The floor cover plate is placed on top and bolted to the floor.

FR: Kit d'assemblage sur la longueur
Insérer le joint d'étanchéité entre les 2 cadres de sol, placer les seuils en acier inoxydable pré-isolés et éventuellement les visser.

IT: Congiunzione sul lato lungo
Fissare la pedana isolante tra i due telai del pavimento. Posizionare la lamiera di copertura ed avvitarla dove necessario.

ES: Unión lateral
Se coloca la tira de goma entre ambos armazones del suelo. Se pone encima la cobertura de chapa y se fija mediante tornillos.

HU: Hosszanti összekötés
Helyezze el a tömítőszineget a két konténerváz közé. Helyezze fölé a padló-takarólemezt és tetszés-szerint csavarozza oda.

PL: Połączenie wzdłuż dłuższej strony kontenera
Włożyć uszczelkę między ramy podłogowe. Położyć lub przykręcić blachę progową.

RU: Соединение с лицевой стороны
Уплотнительный шнур вложить между рамами пола. Положить листовую порог и прикрутить шурупами.

RO: Îmbinări pe lungime
Se introduce șnurul de etanșare între ramele podelei. Se așează pragul și se înșurubează după necesități.

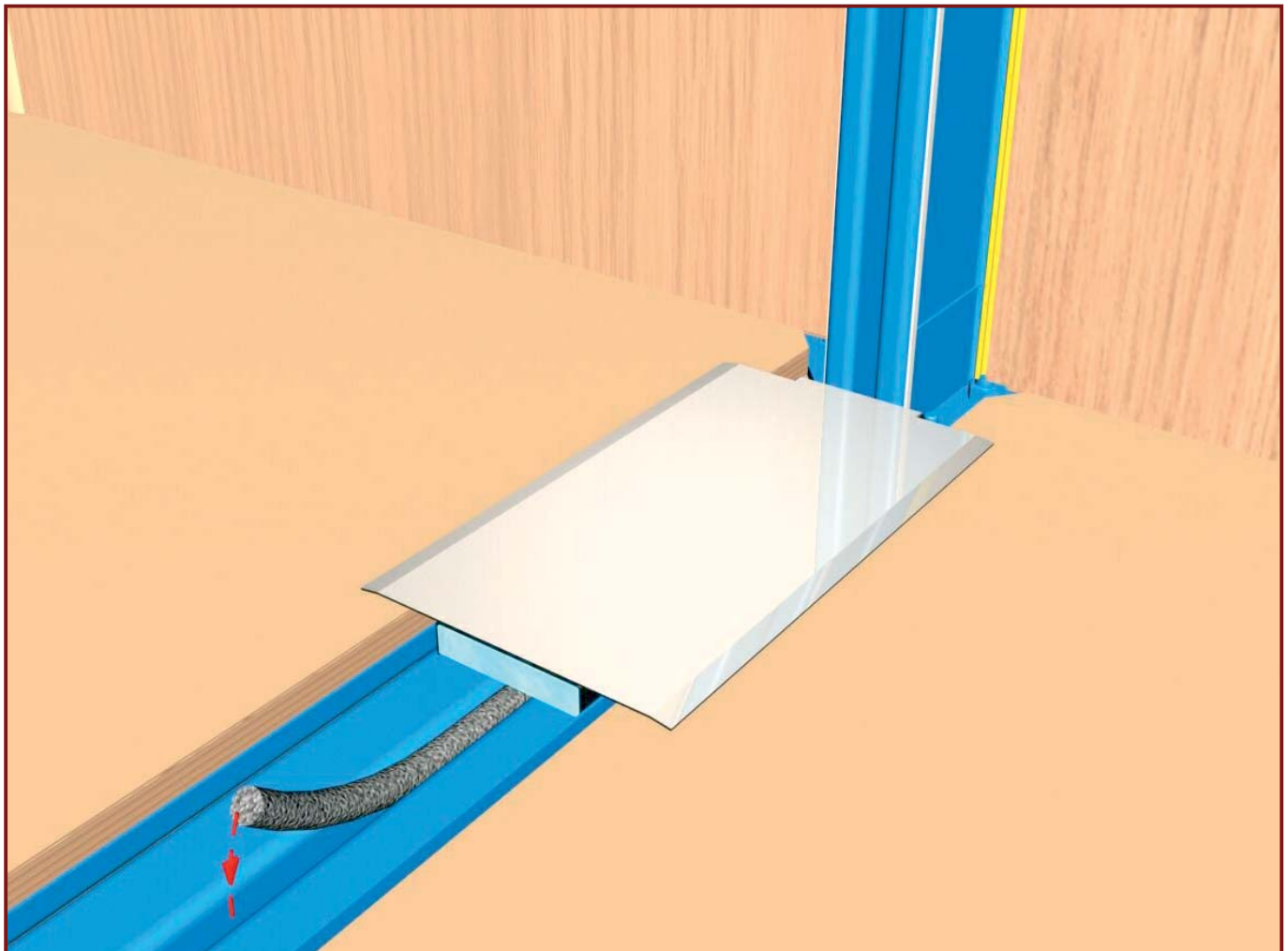

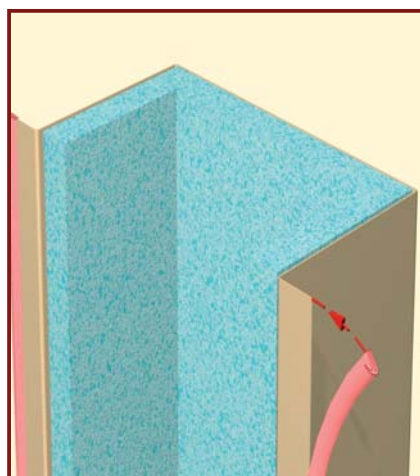

DE: Hohlräume im Ecksäulenbereich mit Isoliermaterial ausfüllen. Seitentunnel mit aufgesetzter Lippendichtung, beginnend mit dem unteren Tunnel montieren.

EN: Fill the hollow spaces in the corner posts with insulation material. Fit the lip seal to the side covers and screw the covers to the wall, starting with the lower part.

FR: Au niveau des cadres, remplir l'espace vide avec le matériel isolant. Recouvrir avec les tunnels en U préalablement équipés de joints en plastique, en commençant par le bas.

IT: Riempire gli spazi vuoti tra i telai con materiale isolante. Le cofanature laterali complete di guarnizioni sono da montare iniziando dal basso.

ES: Rellenar el espacio hueco del armazón con material aislante. Montar los túneles laterales con los cantos de goma, empezando por el túnel inferior.

HU: A sarokpillér üregeit tömjé jól ki a mellékelt szigetelőanyaggal. Az oldalsó takarólemez szerelését, a felhelyezett oldalsó tömítésekkel, az alsó (rövidebb) résszel kezdje.

PL: Pustą przestrzeń w obszarze narożników wypełnić materiałem izolacyjnym. Tunele boczne montować z nałożoną uszczelką zaciskową zaczynając od dołu.

RU: Пустое пространство в районе стоек заполнить изоляционным материалом. Установить боковой туннель (кожух) с боковыми резиновыми уплотнителями начиная с нижнего.

RO: Spațiile goale din zona ramelor se vor umple cu material izolat. Se montează tunelele laterale cu material izolat integrat, începând cu tunelul inferior.

DE: Hohlräume im Dachbereich mit Isoliermaterial ausfüllen und Styroporleiste aufstecken.

EN: Fill the hollow spaces in the roof frames with insulation material and put on the styrofoam.

FR: Au niveau du toit, remplir l'espace vide avec le matériel isolant et emboîter les morceaux de polystyrène.

IT: Riempire gli spazi vuoti nella zona del tetto con del materiale isolante e posizionare i pezzi di polistirolo.

ES: Rellenar el espacio hueco del armazón del techo con material aislante y colocar las partes de poliestirol.

HU: Mindkét tetőhossztartót csavarozza össze a C-vassal. A tetőrész üregeit jól tömjé ki szigetelőanyaggal és helyezze fel a styroporhab-elemeket.

PL: Pustą przestrzeń w obszarze dachu wypełnić materiałem izolacyjnym i nałożyć części styropianowe.

RU: Пустое пространство в районе потолка заполнить изоляционным материалом и одеть стиропоровые изоляторы.

RO: Spațiile goale din rama acoperișului se vor umple cu material izolat și se vor introduce formele de poliester livrate.

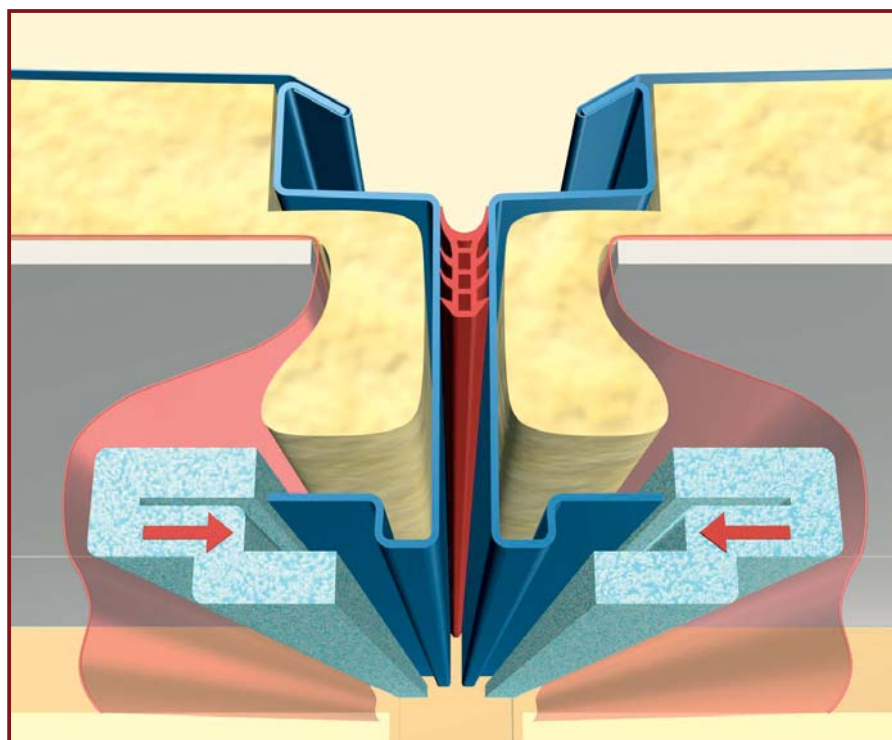

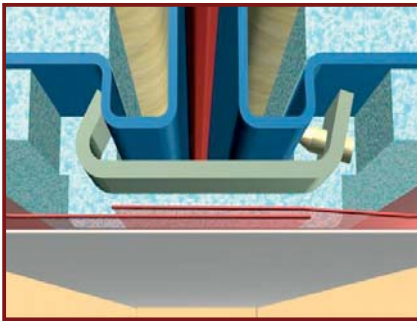

DE: Bereiche der Innenspannzangen im Styropor mit Messer freischneiden, die Dachlängsträger mit Innenspannzangen verschrauben. Die Dampfsperren (Folie) überlappend miteinander durchgehend mit Klebeband verkleben.

EN: Cut out the styrofoam with a knife at the areas where the internal clamps are fitted. Bolt together both longitudinal roof bolts with internal clamps. Overlap and stick together the vapour barriers (foils) continuously by using an adhesive tape.

FR: Découper le polystyrène autour des étriers internes de serrage. Visser les cadres du toit entre eux avec les étriers internes. Faire chevaucher les pare-vapeurs (films plastiques) l'un sur l'autre et les coller sur toute la longueur avec du ruban adhésif.

IT: Il polistirolo deve essere tagliato con coltello, creando degli spazi per avvitare i tiranti sul telaio. Sovrapporre il cellophane l'uno sull'altro ed unire con del nastro adesivo.

ES: Cortar los trozos de poliestirol de la zona de las grapas de sujeción interiores con un cuchillo. Atornillar con grapas tensoras las dos vigas del techo. Superponer las láminas anticondensación una con otra y fijar con una cinta adhesiva.

HU: Késsel vágjon lyukat a styroporhabon a szorítóelemeknél és csavarozza össze a kereszttartó idomokat. A szigetelőfólia széleit egymásra borítva ragassza össze szalagragasztóval.

PL: Wyciąć styropian w okolicach wewnętrznych zacisków i skrócić oba podłużne wsporniki dachu wewnętrznyymi zaciskami. Folie izolacyjną skleić ze sobą taśmą klejącą w taki sposób, aby nachodziła jedna na drugą.

RU: Обе рамы потолка закрепить внутренними стяжными струбцинами, место под струбцины в стиропоре вырезать ножом. Пароизоляционную плёнку соединить между собой внахлест при помощи клейкой ленты.

RO: Materialul izolant va fi tăiat cu cuțitul în zona de introducere a cleștilor de strângere interioari. Cu cleștii de strângere se vor fixa ramele superioare. Foliile anticondens se suprapun și se lipesc între ele cu folia autocolantă specială.

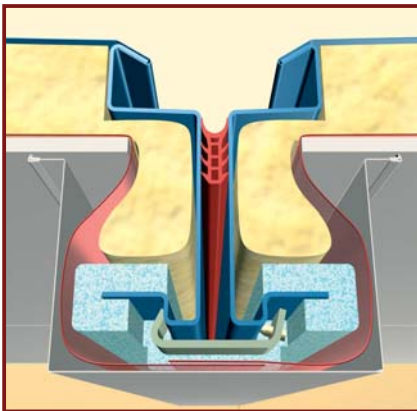

DE: Dachtunnel mit aufgesetzter Lippendichtung montieren. Eventuell verbleibende Fugen mit mitgeliefertem Silicon verschließen.

EN: Fit the lip seals to the ceiling covers and bolt the covers to the ceiling. Fill possible gaps with provided silicone.

FR: Monter les tunnels en U du toit, préalablement équipés de joints en plastique, et éventuellement combler les espaces vides avec le silicone fourni.

IT: Montare la cofanatura del tetto completa di guarnizione. Isolare con del silicone fornito eventuali fughe.

ES: Montar el túnel del techo con los cantos de goma. Sellar las posibles fugas con la silicona suministrada.

HU: Az oldalsó tömítéseket a felső takarólemezzre illesztjük, majd ezt felcsavarozzuk. Az esetleg fennmaradt réseket szilikonnal tömítjük.

PL: Zamontować tunele dachowe z nałożoną uszczelką zaciskową. Eventualnie pozostające fugi wypełnić dostarczonym silikonem.

RU: Установить потолочный туннель (кожух) с боковыми резиновыми уплотнителями. Возможные зазоры на стыках замазать силиконом.

RO: Se montează tunelul de acoperire superior și eventualele spații rămase se etanșează cu siliconul livrat.



DE: Gangverbindung
Dichtschnur zwischen beiden Bodenrahmen einlegen. Bodenübertrittsblech auflegen und optional verschrauben.

EN: Corridor link
Insert the sealing strip between both floor frames. The floor cover plate is placed on top and bolted to the floor.

FR: Kit d'assemblage sur la longueur avec ouverture
Insérer le joint d'étanchéité entre les 2 cadres de sol, placer les seuils en acier inoxydable pré-isolés et éventuellement les visser.

IT: Congiunzione sul lato lungo
Fissare la pedana isolante tra i due telai del pavimento. Posizionare la lamiera di copertura ed avvitarela dove necessario.

ES: Unión lateral
Se coloca la tira de goma entre ambos armazones del suelo. Se pone encima la cobertura de chapa y se fija mediante tornillos.

HU: Hosszanti összekötés
Helyezze el a tömítőszineget a két konténerház közé. Helyezze fölő a padló-takarólemezt és tetszés-szerint csavarozza oda.

PL: Połączenie korytarzowe
Włożyć uszczelkę między ramy podłogowe. Położyć lub przykręcić blachę progową.

RU: Соединение прохода
Уплотнительный шнур вложить между рамами пола. Положить листовую порог и прикрутить шурупками.

RO: Îmbinări pentru coridoare
Se introduce șnurul de etanșare între ramele podelei. Se așează pragul și se înșurubează după necesități.

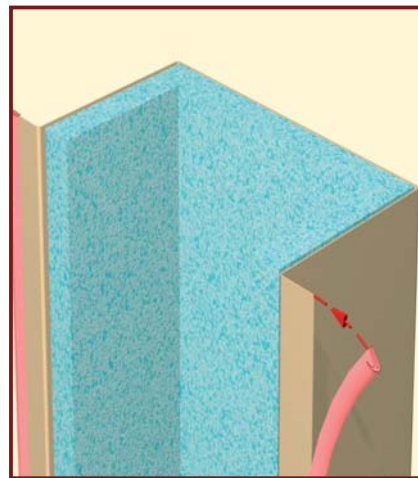
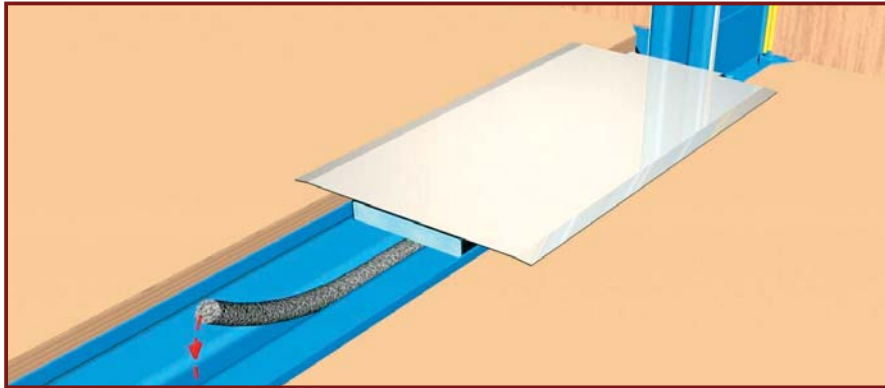

DE: Hohlräume im Ecksäulenbereich mit Isoliermaterial ausfüllen. Seitentunnel mit aufgesetzter Lippendichtung, beginnend mit dem unteren Tunnel montieren.

EN: Fill the hollow spaces in the corner posts with insulation material. Fit the lip seal to the side covers and screw the covers to the wall, starting with the lower part.

FR: Au niveau des cadres, remplir l'espace vide avec le matériel isolant. Recouvrir avec les tunnels en U préalablement équipés de joints en plastique, en commençant par le bas.

IT: Riempire gli spazi vuoti tra i telai con materiale isolante. Le cofanature laterali complete di guarnizioni sono da montare iniziando dal basso.

ES: Rellenar el espacio hueco del armazón con material aislante. Montar los túneles laterales con los tónelos de goma, empezando por el túnel inferior.

HU: A sarokpillér üregeit tömjé jól ki a mellékelt szigetelőanyaggal. Az oldalsó takarólemez szerelését, a felhelyezett oldalsó tömítésekkel, az alsó (rövidebb) résszel kezdje.

PL: Pustą przestrzeń w obszarze narożników wypełnić materiałem izolacyjnym. Tunele boczne montować z nałożoną uszczelką zaciskową zaczynając od dołu.

RU: Пустое пространство в районе стоек заполнить изоляционным материалом. Установить боковой туннель (кожух) с боковыми резиновыми уплотнителями начиная с нижнего.

RO: Spațiile goale din zona ramelor se vor umple cu material izolanț. Se montează tunelele laterale cu material izolanț integrat, începând cu tunelul inferior.

DE: Bei der Montage des Ergänzungspakets sind folgende 3 Varianten möglich:

EN: You have 3 options to fit the cover material:

FR: Pour le montage du kit d'habillage des panneaux, 3 variantes sont possibles:

IT: Ci sono 3 possibilità di montare il rivestimento in legno:

ES: 3 maneras de poner el revestimiento de madera son posibles:

HU: A faburkolat felszerelése 3-féle képpen történhet:

PL: Przy montażu obudowy drewnianej są możliwe następujące 3 warianty:

RU: При монтаже обшивки возможны следующие три варианта:

RO: Pentru montarea accesoriilor interioare există 3 posibilități de montaj:

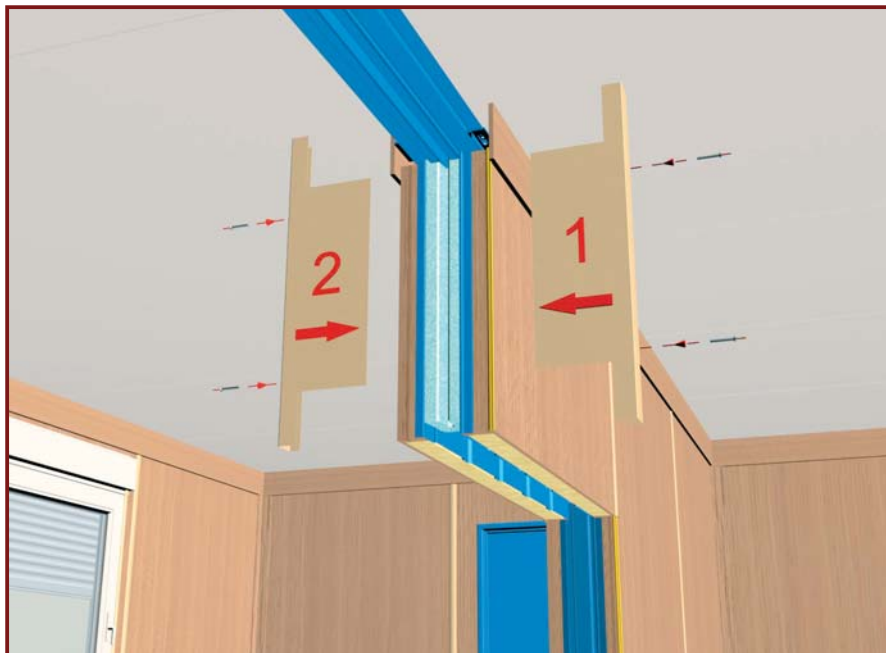

DE: 1.) Gangverbindung ohne Trennwände
Styroporteile zwischen den Paneelen einsetzen. Blechteile mit aufgesetzten PVC-Profilen in der dargestellten Reihenfolge montieren.

EN: 1.) Corridor link without partition walls
Insert the styrofoam between the wall panels. Install the metal trims with fitted PVC lip seals in the sequence shown.

FR: 1.) Variante sans cloison de séparation
Introduire les morceaux de polystyrène entre les panneaux. Monter les parties en tôle équipées de profils en PVC dans l'ordre indiqué.

IT: 1.) Congiunzione tramite corridoio senza parete divisoria
Inserire le parti di polistirolo tra i pannelli. Montare le parti in metallo complete dei profili in PVC nell'ordine indicato nel disegno.

ES: 1.) Unión de pasillo sin paredes divisorias
Poner las partes de poliestirol entre los paneles. Montar los listones de chapa con perfil de PVC en el orden representado en el esquema.

HU: 1.) Folyosó-összekötés válaszfalak nélkül
Styropor részeket a panelek közé beilleszteni. A fém részeket a PVC-profilokkal az ábra szerinti sorrendben kell felhelyezni.

PL: 1.) Połączenie korytarzowe bez ścianki działowej
Włożyć części styropianowe pomiędzy panele. Zamontować według wskazanej kolejności blaszane przysłony z profilami PCV.

RU: 1.) Соединение прохода без перегородки
Стиропор вставить между панелями. Металлические обшивочные элементы с одетыми ПВХ-профилями монтируются в указанном порядке.

RO: 1.) Îmbinări pentru coridoare fără pereți despărțitori.
Se va introduce izolația între paneele. Plăcile cu profilele PVC vor fi montate în ordinea prezentată.

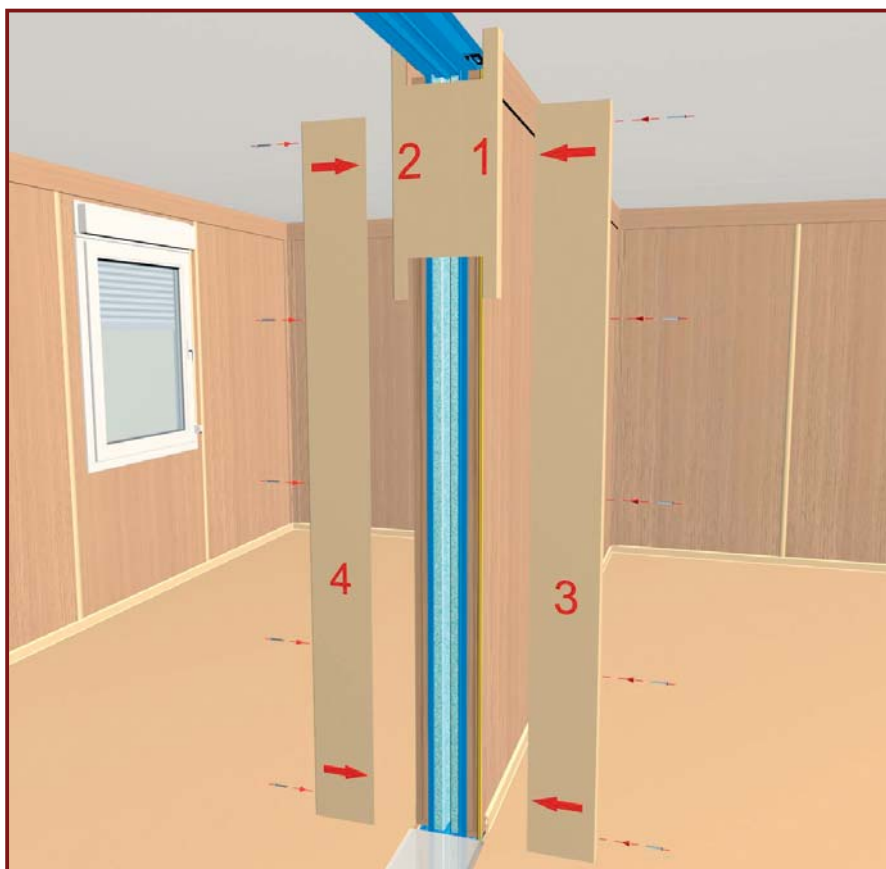

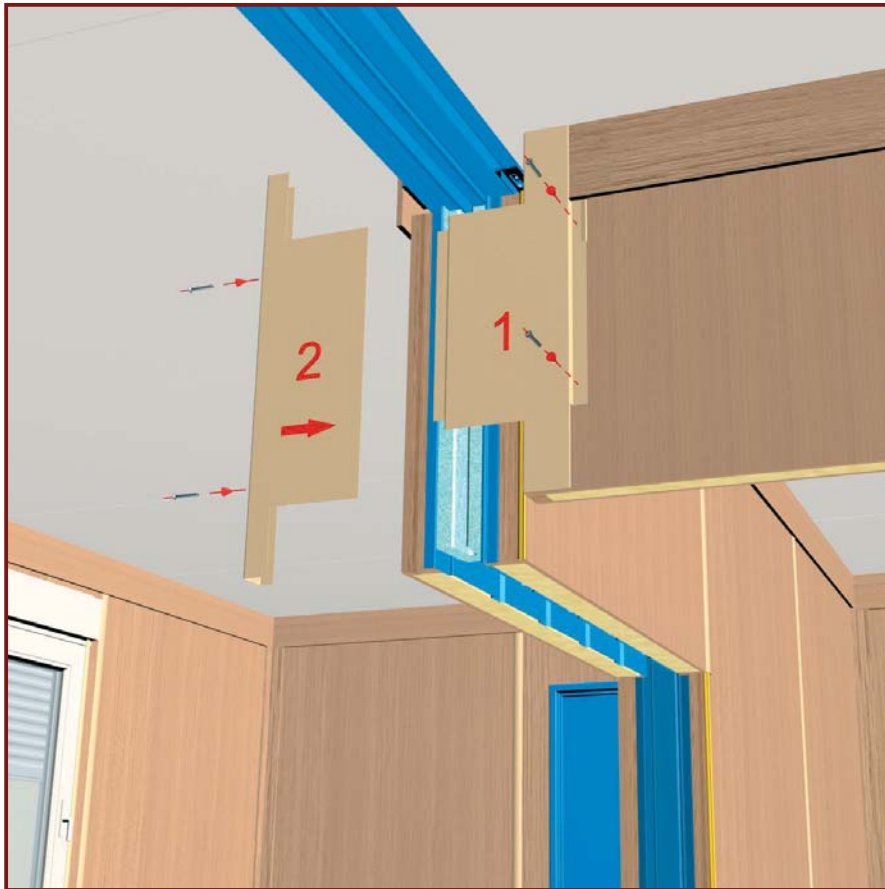

DE: 2.) Gangverbindung mit einer Trennwand
Styroporteile zwischen den Paneelen einsetzen. Blechteile mit aufgesetzten PVC-Profilen in der dargestellten Reihenfolge montieren.

EN: 2.) Corridor link with partition wall
Insert the styrofoam between the wall panels. Install the metal trims with fitted PVC lip seals in the sequence shown.

FR: 2.) Variante avec cloison de séparation d'un côté
Introduire les morceaux de polystyrène entre les panneaux. Monter les parties en tôle équipées de profils en PVC dans l'ordre indiqué.

IT: 2.) Congiunzione tramite corridoio con parete divisoria
Inserire le parti in polistirolo tra i pannelli. Montare le parti in metallo complete dei profili in PVC nell'ordine indicato nel disegno.

ES: 2.) Unión de pasillo con una pared divisoria
Poner las partes de poliestiról entre los paneles. Montar los listones de chapa con perfil de PVC en el orden representado en el esquema.

HU: 2.) Folyosó-összekötés egy válaszfalal
styropor részeket a panelek közé beilleszteni. A fém részeket a PVC-profilokkal az ábra szerinti sorrendben kell felhelyezni.

PL: 2.) Połączenie korytarzowe z jedną ścianką działową
Włożyć części styropianowe pomiędzy panele. Zamontować według wskazanej kolejności blaszane przysięony z profilami PCV.

RU: 2.) Соединение прохода с перегородкой
Стиропор вставить между панелями. Металлические облицовочные элементы с одетыми ПВХ -профилями монтируются в указанном порядке.

RO: 2.) Îmbinări pentru coridoare cu un perete despărțitor
Se introduce izolația între panele. Plăcile cu profilele PVC vor fi montate în ordinea prezentată.

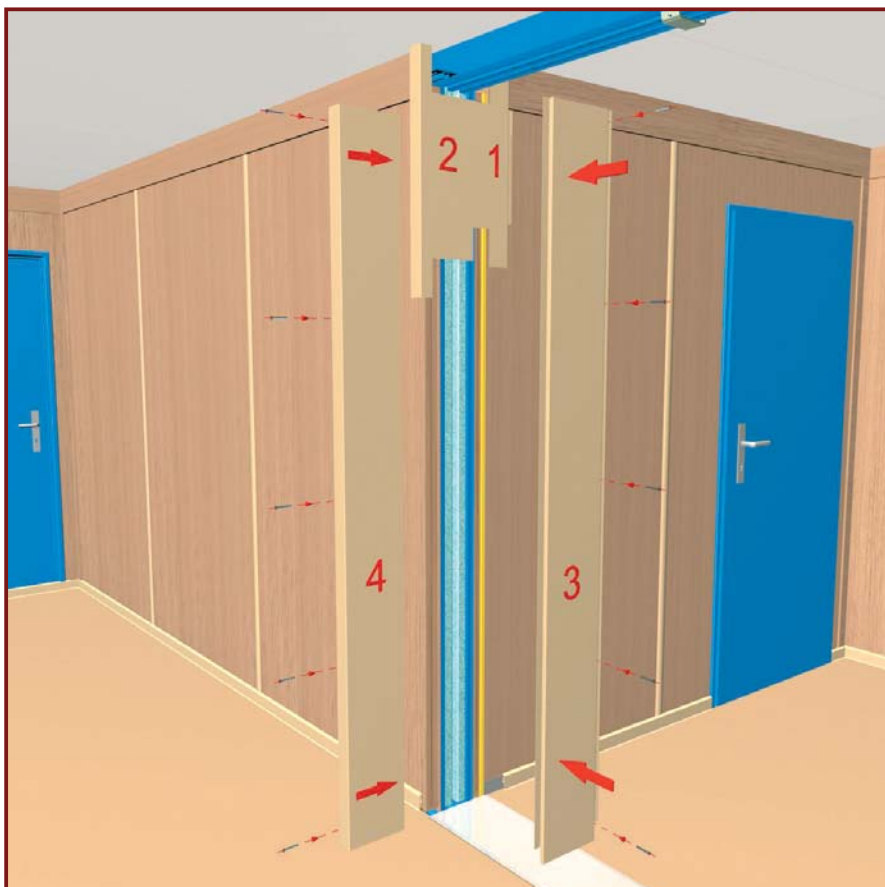

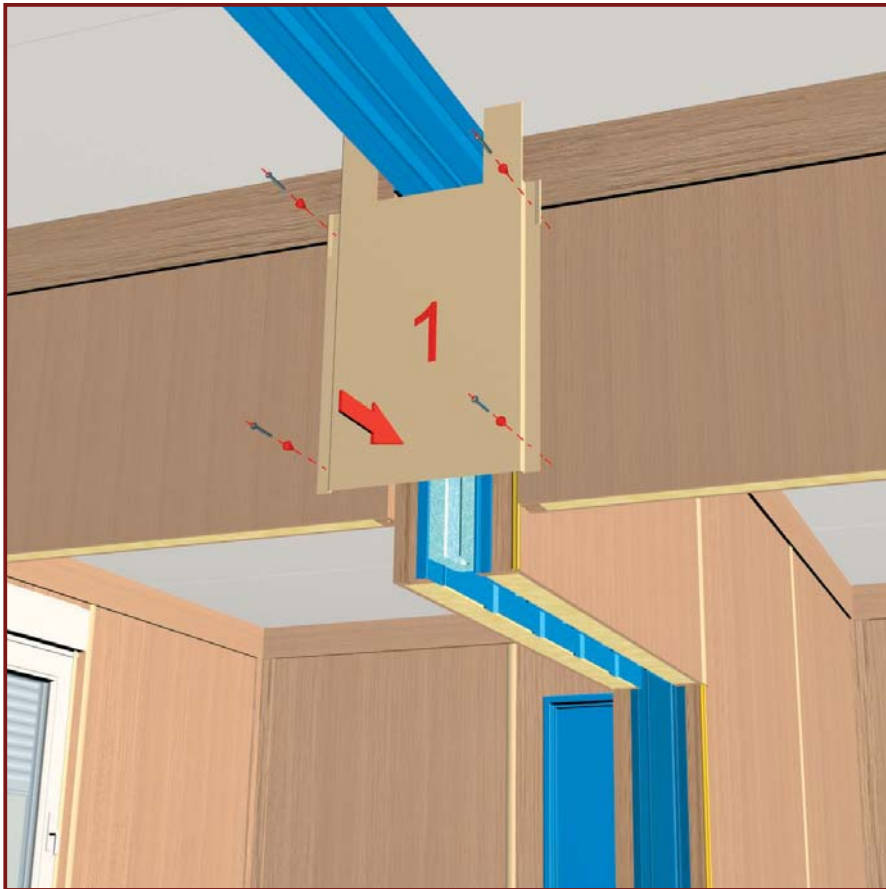

DE: 3.) Gangverbindung mit zwei Trennwänden
Styroporteile zwischen den Paneelen einsetzen. Blechteile mit aufgesetzten PVC-Profilen in der dargestellten Reihenfolge montieren.

EN: 3.) Corridor link with 2 partition walls
Insert the styrofoam between the wall panels. Install the metal trims with fitted PVC lip seals in the sequence shown.

FR: 3.) Variante avec cloisons de séparation des 2 côtés
Introduire les morceaux de polystyrène entre les panneaux. Monter les parties en tôle équipées de profils en PVC dans l'ordre indiqué.

IT: 3.) Congiunzione tramite corridoio con due pareti divisorie
Inserire le parti in polistirolo tra i pannelli. Montare le parti in metallo complete dei profili in PVC nell'ordine indicato nel disegno.

ES: 3.) Unión de pasillo con dos paredes divisorias
Poner las partes de poliestirol entre los paneles. Montar los listones de chapa con perfil de PVC en el orden representado en el esquema.

HU: 3.) Folyosó-összekötés kettő válaszfallal
styropor részeket a panelek közé beilleszteni. A fém részeket a PVC-profilokkal az ábra szerinti sorrendben kell felhelyezni.

PL: 3.) Połączenie korytarzowe z dwoma ściankami działowymi
Włożyć części styropianowe pomiędzy panele. Zamontować według wskazanej kolejności blaszane przysłony z profilami PCV.

RU: 3.) Соединение прохода с двумя перегородками
Стиропор вставить между панелями. Металлические обшивочные элементы с одетыми ПВХ -профилями монтируются в указанном порядке.

RO: 3.) Îmbinări pentru coridoare cu 2 pereți despărțitori
Se introduce izolația între panele. Plăcile cu profilele PVC vor fi montate în ordinea prezentată.

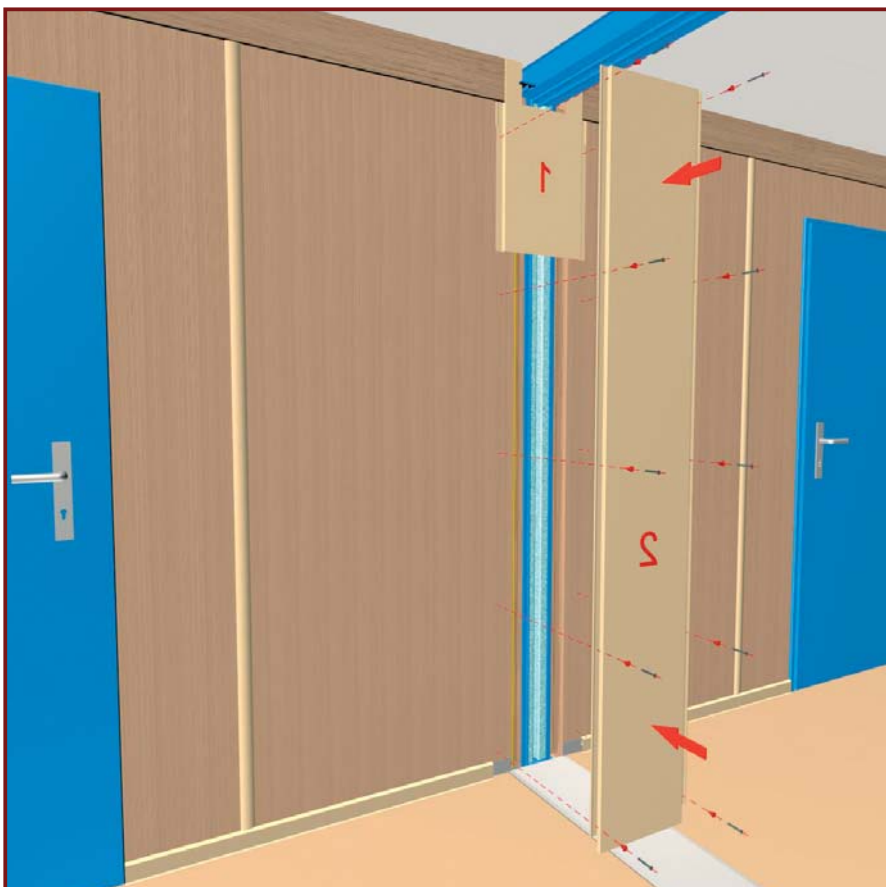

DE: Hohlräume im Dachbereich mit Isoliermaterial ausfüllen und Styroporteile aufstecken.

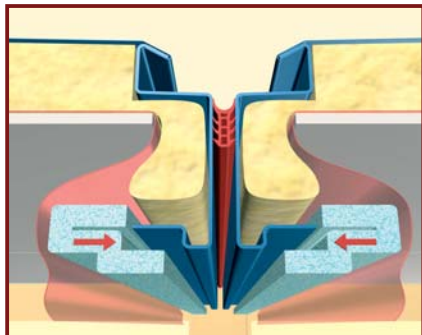

EN: Fill the hollow spaces in the roof frames with insulation material and put on the styrofoam.

FR: Au niveau du toit, remplir les espaces vides avec le matériel isolant et emboîter les morceaux de polystyrène.

IT: Riempire gli spazi vuoti nella zona soffitto con del materiale isolante e posizionare i pezzi di polistirolo.

ES: Rellenar el espacio hueco del armazón del techo con material aislante y colocar las partes de poliestirol.

HU: Mindkét tetőhossztartót csavarozza össze a C-vassal. A tetőrész üregeit jól tömje ki szigetelőanyaggal és helyezze fel a styropor elemeket.

PL: Pustą przestrzeń w obszarze dachu wypełnić materiałem izolacyjnym i nałożyć części styropianowe.

RU: Пустое пространство в районе потолка заполнить изоляционным материалом и установить стиропоровые изоляторы.

RO: Spațiile goale în rama acoperișului se vor umple cu material izolant.

DE: Bereiche der Innenspannzangen im Styropor mit Messer freischneiden, die Dachlängsträger mit Innenspannzangen verschrauben. Die Dampfsperren (Folie) überlappend miteinander durchgehend verkleben.

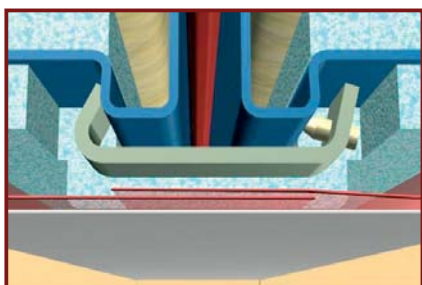

EN: Cut out the styrofoam with a knife at the areas where the internal clamps are fitted. Bolt together both longitudinal roof frames with internal clamps. Overlap and stick together the vapour barriers (foils) continuously by using an adhesive tape.

FR: Découper le polystyrène autour des étriers internes de serrage. Visser les cadres du toit entre eux avec les étriers internes. Faire chevaucher les pare-vapeurs (films plastiques) l'un sur l'autre et les coller sur toute la longueur avec du ruban adhésif.

IT: Il polistirolo deve essere tagliato con coltello, creando degli spazi per avvitare i tiranti sul telaio. Sovrapporre il cellophane l'uno sull'altro ed unire con del nastro adesivo.

ES: Cortar los trozos de poliestirol de la zona de las grapas de sujeción interiores con un cuchillo. Atornillar con grapas tensoras las dos vigas del techo. Superponer las láminas anticondensación una con otra y fijar con una cinta adhesiva.

HU: Késsel vágjon lyukat a styroporhabon a szorítóelemeknél és csavarozza össze a keresztartó idomokat. A szigetelőfólia széleit egymásra borítva ragassza össze szalagragasztóval.

PL: Wyciąć styropian w okolicach wewnętrznych zacisków i skrócić oba podłużne wsporniki dachu wewnętrznymi zaciskami. Folie izolacyjną skleić ze sobą taśmą klejącą w taki sposób, aby nachodziła jedna na drugą.

RU: Обе рамы потолка закрепить внутренними стяжными струбцинами, место под струбцины в стиропоре вырезать ножом. Пароизоляционную плёнку соединить между собой внахлест при помощи клейкой ленты.

RO: Materialul izolant va fi tăiat cu cuțitul în zona de introducere a cleștilor de strângere interioari. Cu cleștii de strângere se vor fixa ramele superioare. Foliile anticondens se suprapun și se lipesc între ele cu folia autocolantă specială.

DE: Dachtunnel mit aufgesetzter Lippendichtung montieren. Eventuell verbleibende Fugen mit mitgeliefertem Silicon verschließen.

EN: Fit the lip seals to the ceiling covers and bolt the covers to the ceiling. Fill possible gaps with provided silicone.

FR: Monter les tunnels en U du toit, préalablement équipés de joints en plastique, et éventuellement combler les espaces vides avec le silicone fourni.

IT: Montare la cofanatura del tetto completa di guarnizione. Isolare con del silicone fornito eventuali fughe.

ES: Montar el túnel del techo con los cantos de goma. Sellar las posibles fugas con la silicona suministrada.

HU: Az oldalsó tömitéseket a felső takarólemezzre illesztjük, majd ezt felcsavarozzuk. Az esetleg fennmaradt réseket szilikonnal tömítjük.

PL: Zamontować tunele dachowe z nałożoną uszczelką zaciskową. Eventualnie pozostające fugi wypełnić dostarczonym silikonem.

RU: Установить потолочный туннель (кожух) с боковыми резиновыми уплотнителями. Возможные зазоры на стыках замазать силиконом.

RO: Se montează tunelul de acoperire superior și eventualele spații rămase se etanșează cu siliconul livrat.

DE: Türverbindung

Dichtschnur zwischen beiden Bodenrahmen einlegen. Bodenübertrittsblech auflegen und optional verschrauben.

EN: Door link

Insert the sealing strip between both floor frames. The floor cover plate is placed on top and bolted to the floor.

FR: Kit d'assemblage avec passage de porte

Insérer le joint d'étanchéité entre les 2 cadres de sol, placer les seuils en acier inoxydable pré-isolés et éventuellement les visser.

IT: Congiunzione tramite porta

Fissare la pedana isolante tra i due telai del pavimento. Posizionare la lamiera di copertura ed avvitarela dove necessario.

ES: Unión de puerta

Se coloca la tira de goma entre ambos armazones del suelo. Se pone encima la cobertura de chapa y se fija mediante tornillos.

HU: Ajtóátkötés

Helyezze el a tömítőzsineget a két konténerház közé. Helyezze fölé a padló-takarólemezt és tetszés- szerint csavarozza oda.

PL: Połączenie drzwiami

Włożyć uszczelkę między ramy podłogowe. Położyć lub przykręcić blachę progową.

RU: Дверное соединение

Уплотнительный шнур положить между рамами пола. Листовую обшивку порога положить и прикрутить шурупами.

RO: Îmbinări pentru uși

Se introduce șnurul de etanșare între ramele podelei. Se așează pragul și se înșurubează după necesități.

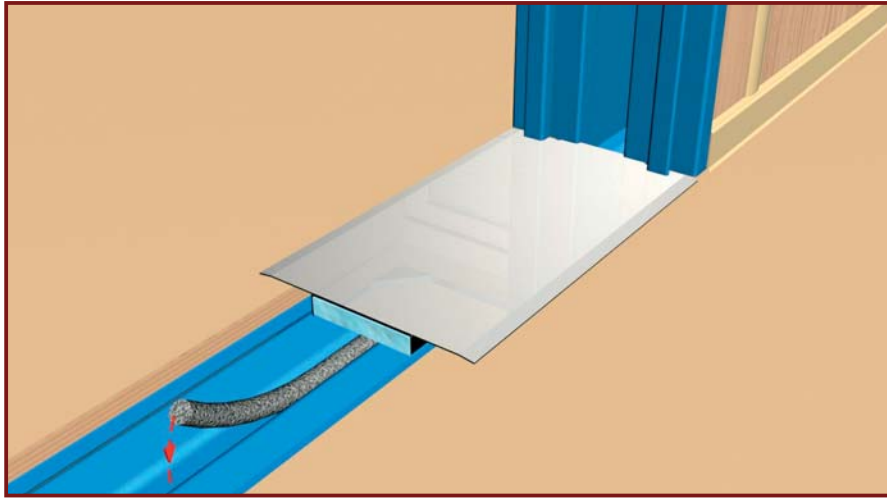

DE: Isoliermaterial rundum zwischen Türrahmen einlegen.

Seitliche und obere Blechblenden in dargestellter Reihenfolge einpassen und mit Silicon an beiden Türrahmen befestigen.

EN: Insert insulation material between the door frames.

Fit the side and top steel cover plates in the order shown with silicone to both door frames.

FR: Insérer le matériel isolant entre les 2 cadres de portes. Recouvrir le haut et les côtés avec les plaques en tôle dans l'ordre indiqué en utilisant le silicone fourni.

IT: Inserire il materiale isolante nel telaio porta. Posizionare le giunte laterali e superiori come indicato e fissarle con silicone ai due telai della porta.

ES: Insertar material aislante entre los marcos de puerta. Ajustar con silicona a ambas partes de los marcos de puerta las láminas de chapa lateral y superior en el orden representado en el esquema.

HU: Az ajtókeret üregeit tömjé jól ki szigetelőanyaggal. Az oldalsó és felső fém takarólemez szerelését a megadott sorrendben végezze szilikon segítségével.

PL: Nałożyć materiał izolacyjny między ramy drzwi. Boczną i górną osłonę blaszaną dopasować według wskazanej kolejności i przymocować silikonem do obu ram drzwiowych.

RU: Изоляционный материал положить вокруг дверных рам. Боковую и верхнюю листовую обшивку приклеить с помощью силикона на дверную раму в указанном порядке.

RO: Între ramele ușii se introduce material izolat. Plăcile laterale și cele superioare se montează în ordinea prezentată, fixarea făcându-se cu siliconul livrat.

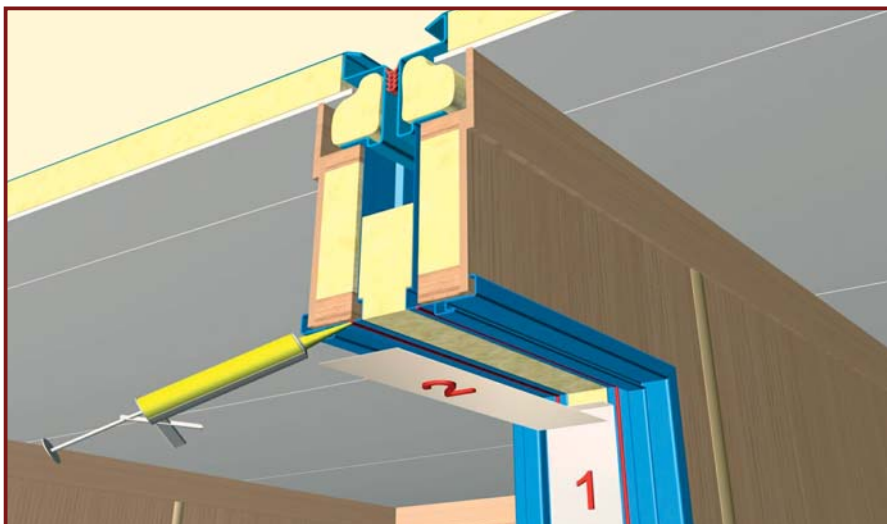

DE: Wahlweise die Blenden mit mitgeliefertem Reparaturlack in Containerfarbe lackieren. Eventuell verbleibende Fugen mit mitgeliefertem Silicon bzw. Sesselleisten verschließen.

EN: Alternatively you can paint the steel cover plates in the cabin colour with the provided repair varnish. Fill possible gaps with the provided silicone or cover with skirting boards.

FR: Vous pouvez peindre ces plaques en tôle avec la peinture livrée qui est de la couleur du bungalow. Les interstices restants peuvent être comblés avec du silicone ou avec des plinthes.

IT: Facoltativamente verniciare le giunte con la vernice per ritocchi fornita nello stesso colore del container. Riempire con il silicone e/o il battiscopa fornito eventuali fughe.

ES: Pintar según necesidad las láminas con la pintura suministrada de color de la caseta. Cerrar las posibles fugas que queden con la silicona suministrada o con los listones.

HU: Az ellenzők szükség szerint a mellékelt javítófestékkel kezelhetők. Az esetleg fennmaradt réseket szilikonnal, ill. felmosószegéllyel tömítse.

PL: Osłony można polakierować dostarczonym lakierem w kolorze kontenera. Eventualnie pozostające fugi wypełnić dostarczonym silikonem lub przymocować listwę podłogową.

RU: При желании выкрасить обшивку при помощи высланной краски в цвет контейнера. Возможно оставшиеся щели замазать силиконом или закрыть обшивочной рейкой.

RO: Plăcile de tablă se pot vopsi în culoarea containerului cu vopsea livrată. Eventualele spații rămase se etanșează cu siliconul livrat.

DE: Stirnverbindung
Dichtschnur zwischen beiden Bodenrahmen einlegen. Bodenübertrittsblech auflegen und optional verschrauben.

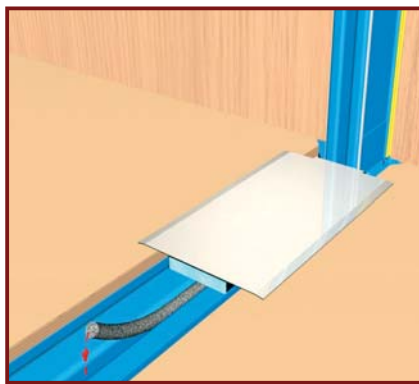

EN: Short end link
Insert the sealing strip between both floor frames. The floor cover plate is placed on top and bolted to the floor.

FR: Kit d'assemblage sur la largeur
Insérer le joint d'étanchéité entre les 2 cadres de sol, placer les seuils en acier inoxydable pré-isolés et éventuellement les visser.

IT: Congiunzione sul lato corto
Fissare la pedana isolante tra i due telai del pavimento. Posizionare la lamiera di copertura ed avvitare dove necessario.

ES: Unión frontal
Se coloca la tira de goma entre ambos armazones del suelo. Se pone encima la cobertura de chapa y se fija mediante tornillos.

HU: Rövidoldali-összekötés
Helyezze el a tömítőszineget a két konténerház közé. Helyezze fölé a padló-takarólemezt és tetszés- szerint csavarozza oda.

PL: Połączenie wzdłuż krótkiej strony kontenera
Włożyć uszczelkę między ramy podłogowe. Położyć lub przykręcić blachę progową.

RU: Торцевое соединение
Уплотнительный шнур положить между рамами пола. Листовую обшивку порога положить и прикрутить шурупами.

RO: Îmbinări pe lățime
Se introduce șnurul de etanșare între ramele podelei. Se așează pragul și se înșurubează după necesități.

DE: Hohlräume im Dachbereich mit Isoliermaterial ausfüllen und Styroportteile aufstecken.

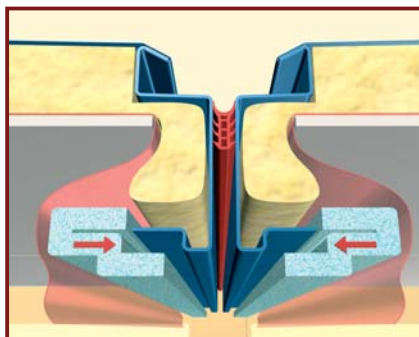

EN: Fill the hollow spaces in the roof frames with insulation material and put on the styrofoam.

FR: Au niveau du toit, remplir les espaces vides avec le matériel isolant et emboîter les morceaux de polystyrène.

IT: Riempire gli spazi vuoti nella zona soffitto con del materiale isolante e posizionare i pezzi di polistirolo.

ES: Rellenar el espacio hueco del armazón del techo con material aislante y colocar las partes de poliestirolo.

HU: Mindkét tetőhossztartót csavarozza össze a C-vassal. A tetőrész üregeit jól tömje ki szigetelőanyaggal és helyezze fel a styropor elemeket.

PL: Pustą przestrzeń w obszarze dachu wypełnić materiałem izolacyjnym i nałożyć części styropianowe.

RU: Пустое пространство в районе потолка заполнить изоляционным материалом и установить стиропоровые изоляторы.

RO: Spațiile goale în rama acoperișului se vor umple cu material izolant.

DE: Bereiche der Innenspannzangen im Styropor mit Messer freischneiden, die Dachträger mit Innenspannzangen verschrauben. Die Dampfsperren (Folie) überlappend miteinander durchgehend verkleben.

EN: Cut out the styrofoam with a knife at the areas where the internal clamps are fitted. Bolt together both longitudinal roof frames with internal clamps. Overlap and stick together the vapour barriers (foils) continuously by using an adhesive tape.

FR: Découper le polystyrène autour des étriers internes de serrage. Visser les cadres du toit entre eux avec les étriers internes. Faire chevaucher les pare-vapeurs (films plastiques) l'un sur l'autre et les coller sur toute la longueur avec du ruban adhésif.

IT: Il polistirolo deve essere tagliato con coltello, creando degli spazi per avvitare i tiranti sul telaio. Sovrapporre il cellophane l'uno sull'altro ed unire con del nastro adesivo.

ES: Cortar los trozos de poliesterol de la zona de las grapas de sujeción interiores con un cuchillo. Atornillar con grapas tensoras las dos vigas del techo. Superponer las láminas anticondensación una con otra y fijar con una cinta adhesiva.

HU: Késsel vágjon lyukat a styroporhabon a szorítóelemeknél és csavarozza össze a kereszttartó idomokat. A szigetelőfólia széleit egymásra borítva ragassza össze szalagragasztóval.

PL: Wyciąć styropian w okolicach wewnętrznych zacisków i skręcić oba podłużne wsporniki dachu wewnętrznymi zaciskami. Folię izolacyjną skleić ze sobą taśmą klejącą w taki sposób, aby nachodziła jedna na drugą.

RU: Обе рамы потолка закрепить внутренними стяжными струбцинами, место под струбцины в стиропоре вырезать ножом. Пароизоляционную плёнку соединить между собой внахлест при помощи клейкой ленты. Закрепить потолочный туннель.

RO: Materialul izolant va fi tăiat cu un cuțit în zona de introducere a cleștilor de strângere interni. Cu cleștii de strângere se vor fixa ramele superioare. Foliile anticondens se suprapun și se lipesc între ele pe toată lungimea.

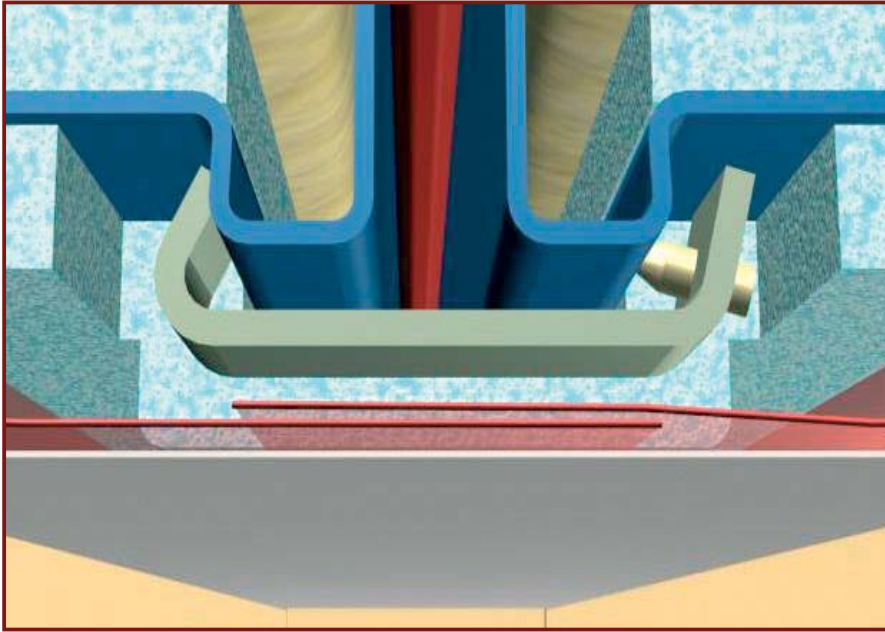

DE: Dachtunnel mit aufgesetzter Lippendichtung montieren.

EN: Fit the lip seals to the ceiling covers and bolt the covers to the ceiling.

FR: Monter les tunnels en U du toit, préalablement équipés de joints en plastique.

IT: Montare la cofanatura completa di guarnizione del soffitto.

ES: Montar el túnel del techo con la goma aislante.

HU: Az oldalsó tömítéseket illessze a felső takarólemezzre, majd ezt csavarozza fel.

PL: Zamontować tunele dachowe z nałożoną uszczelką zaciskową.

RU: Установить потолочный туннель (кожух) с боковыми резиновыми уплотнителями.

RO: Se montează tunelul de acoperire superior cu izolația specială.

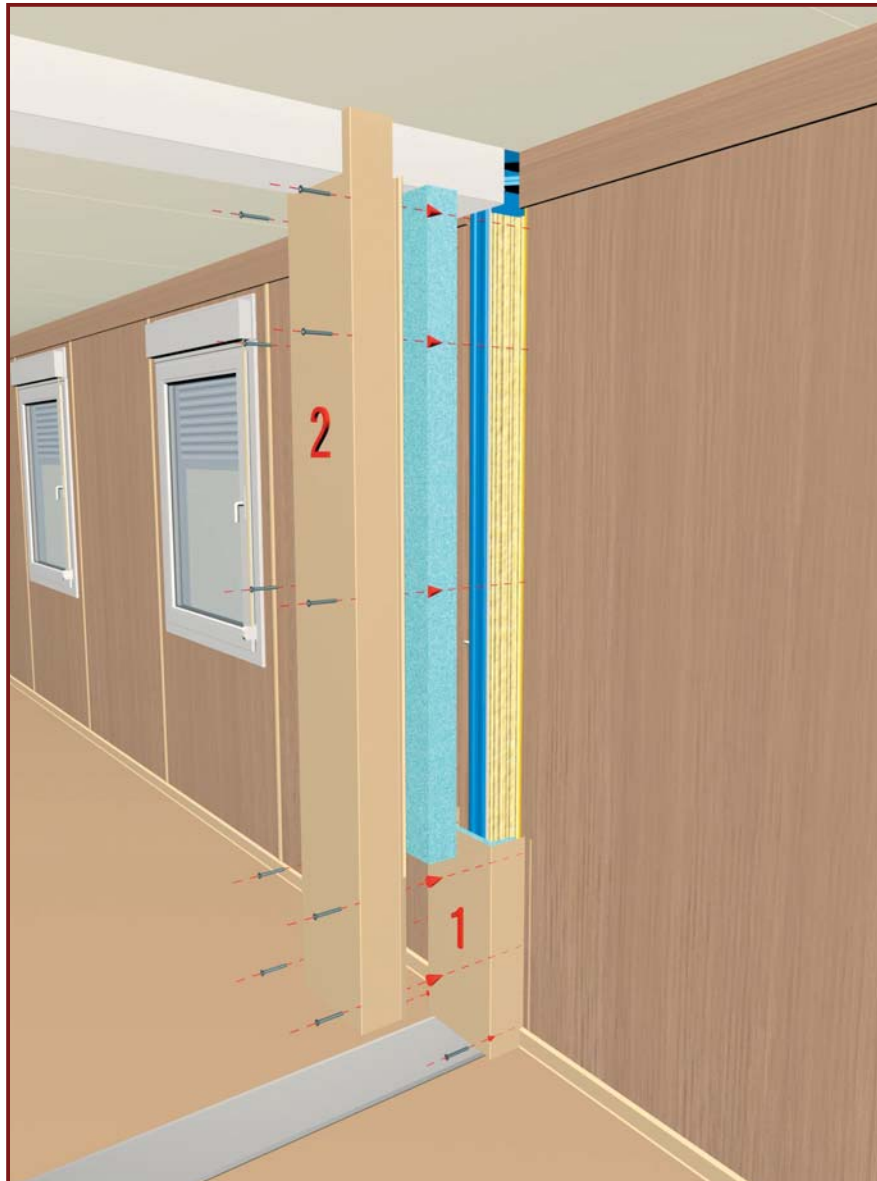

DE: Hohlräume im Ecksäulenbereich mit Isoliermaterial ausfüllen. Seitentunnel mit aufgesetzter Lippendichtung, beginnend mit dem unteren Tunnel montieren.

EN: Fill the hollow spaces in the corner posts with insulation material. Fit the lip seal to the side covers and screw the covers to the wall, starting with the lower part.

FR: Au niveau des cadres, remplir les espaces vides avec le matériel isolant. Recouvrir avec les tunnels en U, préalablement équipés de joints en plastique, en commençant par le bas.

IT: Riempire gli spazi vuoti con materiale isolante. Installare le cofanature laterali complete di guarnizioni iniziando con il montaggio dal basso.

ES: Rellenar el espacio hueco del armazón con material aislante. Montar los túneles laterales con los cantos de goma, empezando por el túnel inferior.

HU: A sarokpillér üregeit tömje jól ki a mellékelt szigetelőanyaggal. Az oldalsó takarólemez szerelését, a felhelyezett oldalsó tömítésekkel, az alsó (rövidebb) résszel kezdje.

PL: Pustą przestrzeń w obszarze narożników wypełnić materiałem izolacyjnym. Tunele boczne montować z nałożoną uszczelką zaciskową zaczynając od dołu.

RU: Пустое пространство в районе стоек заполнить изоляционным материалом. Установить боковой туннель (кожух) с боковыми резиновыми уплотнителями, начиная с нижнего.

RO: Spațiile goale de lângă stâlpii de susținere se vor umple cu material izolant. Se montează tunelul de acoperire laterală având material izolant integrat începând cu partea de jos.

DE: Ecksäulenverbindung
Außenverbindung

Die für die Außenverbindung notwendige Spezial- Gummidichtung und Spannschrauben werden in einem separaten Karton geliefert.

EN: Corner post link
External link

The special rubber seal and 4 tension screws which are needed for the external link are delivered in a separate cardboard box.

FR: Kit d'assemblage croisé pour 4 bungalows
Assemblage extérieur

Le kit d'assemblage extérieur est livré dans un carton séparé et est composé de joints en caoutchouc et d'étriers de serrage extérieurs.

IT: Congiunzione lungo i montanti
Giunzione esterna

La guarnizione speciale necessaria di gomma ed i tiranti che servono per la giunzione esterna sono consegnati separatamente dentro un cartone.

ES: Unión de las columnas
Unión exterior

El material de unión necesario (juntas de goma especiales y tornillos tensores) serán suministrados en una caja de cartón aparte.

HU: Sarokpillérek összekötése
Külső összekötés

A külső összekötéshez szükséges speciális gumitömítés és a rögzítőcsavarok egy külön kartondobozban kerülnek szállításra.

PL: Połączenie narożnikami
Połączenie zewnętrzne

Specjalna uszczelka gumowa i śruby naprężające, które potrzebne są do połączenia zewnętrznego, dostarczone są w osobnym kartonie.

RU: Соединение стойки
Внешнее соединение

Необходимые для внешнего соединения специальный резиновый уплотнитель и стяжные болты высылаются в отдельной упаковке.

RO: Îmbinări la stâlpii de susținere
Îmbinări exterioare

Garnitura de cauciuc precum și șuruburile de îmbinare necesare îmbinărilor exterioare se livrează într-un pachet separat.

DE: Container 1 und 2 in Position bringen und mit der Spezial-Gummidichtung längsseitig abdichten (siehe Längsverbindung).

EN: Position cabin 1 and 2 and seal them longitudinally with the special rubber seal (see longitudinal link).

FR: Positionner les bungalows 1 et 2 et insérer un joint en caoutchouc (voir explications pour kit d'assemblage sur la longueur).

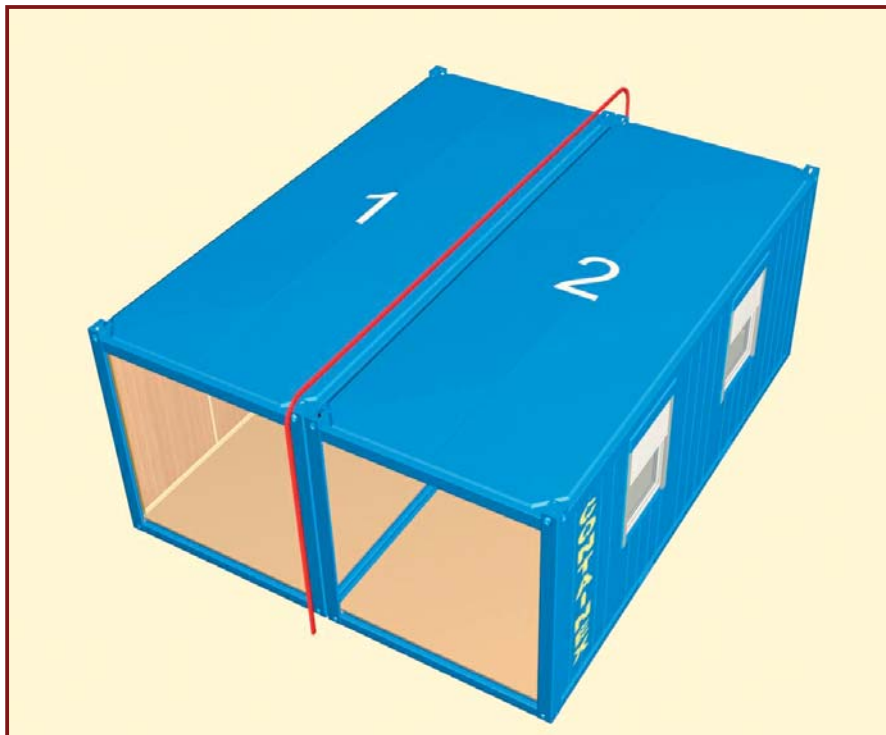

IT: Posizionare i container no. 1 e 2 ed installare la guarnizione speciale di gomma (come da descrizione congiunzione sul lato lungo).

ES: Poner en posición las casetas 1 y 2 y cubrir lateralmente con la tira de goma especial (ver la unión lateral).

HU: Helyezze az 1-es és 2-es számú konténeret a megadott pozícióba, majd a gumitömítéssel a hosszanti oldalon szigetelje. (lásd a hosszanti összekötést).

PL: Usytuować kontenery 1 i 2 oraz uszczelnić wzdłuż długiej strony specjalną uszczelką gumową (zobacz też połączenie wzdłuż długiej strony kontenera).

RU: Контейнеры 1 и 2 установить на место монтажа и проложить специальный резиновый уплотнитель (см. лицевое соединение).

RO: Se poziționează containerele 1 și 2, apoi pe lungimea acestora se etanșează cu ajutorul garniturii de cauciuc (vezi îmbinări pe lungime).

DE: Container 3 in Position bringen und mit Container 1 mit der Spezial-Gummidichtung stirnseitig abdichten (siehe Stirnverbindung).

EN: Position cabin 3 and seal the short end side joining cabin 1 with the special rubber seal (see short end link).

FR: Positionner le bungalow 3 et insérer le joint en caoutchouc entre les bungalows 1 et 3 (voir kit d'assemblage sur la largeur).

IT: Posizionare anche il container no. 3 e montare la guarnizione speciale di gomma sul lato corto contro il rispettivo lato corto del container no. 1 (come da descrizione congiunzione sul lato corto).

ES: Poner en posición la caseta 3 junto a la caseta 1 y cubrir el lado frontal con la tira de goma especial (ver unión frontal).

HU: Helyezze a 3-as számú konténert a megadott pozícióba, majd a gumitömítéssel szigetelje le a rövid oldalt (lásd rövidoldali-összekötés).

PL: Usytuować kontener 3 i uszczelnić z kontenerem 1 specjalną uszczelką gumową (zobacz też połączenie wzdłuż krótkiej strony kontenera).

RU: Контейнер 3 установить и проложить резиновый уплотнитель (см. торцевое соединение).

RO: Se poziționează containerul 3 în ordinea prezentată și se va introduce garnitura de cauciuc pe lățime (vezi îmbinări laterale).

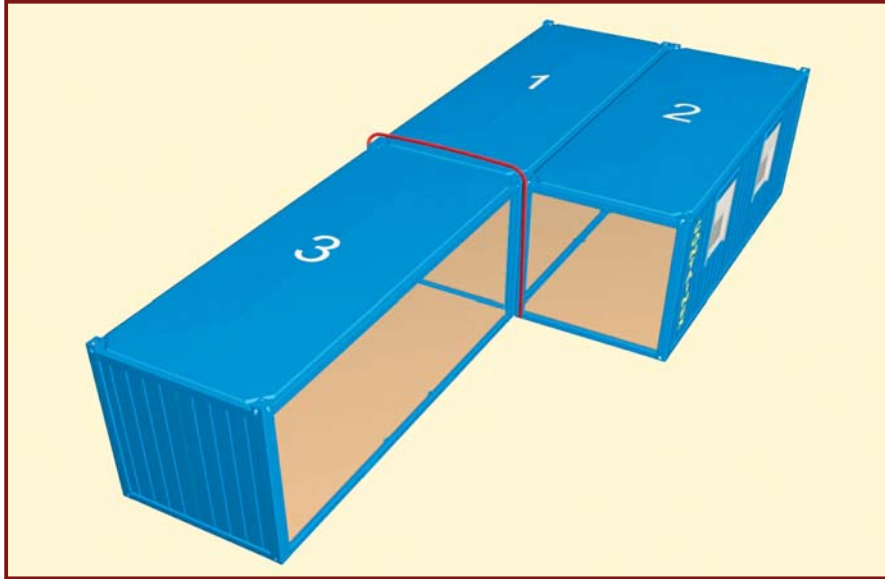

DE: Container 4 in Position bringen. Verbleibende Längs- und Stirnseite mit der Spezial-Gummidichtung jeweils von der Mitte nach außen abdichten.

EN: Position cabin 4. Seal the remaining long and short end with the special rubber seal from the centre posts to the outer posts.

IT: Posizionare il container no. 4. Installare la restante guarnizione speciale di gomma lungo il lato lungo e corto iniziando sempre dalla metà verso l'esterno.

FR: Placer le bungalow 4 et insérer les joints de caoutchouc sur la longueur (entre bungalows 3 et 4) et sur la largeur (entre bungalows 2 et 4) en opérant du centre vers l'extérieur.

ES: Poner en posición la caseta 4. Cubrir el restante lado lateral y frontal con la goma de unión especial de dentro a fuera.

HU: Helyezze a 4-es számú konténert a megadott pozícióba. A fennmaradt hosszú és rövid oldalt szigetelje le a gumitömítéssel úgy, hogy mindig a konténerek közepétől kifelé haladjon.

PL: Usytuować kontener 4. Pozostałą długą i krótką stronę kontenera uszczelnić specjalną uszczelką gumową od środka na zewnątrz.

RU: Установить контейнер 4. Проложить резиновый уплотнитель с оставшихся лицевой и торцевой сторон начиная с середины.

RO: Se poziționează containerul 4, în lungime și lățime, se introduce garnitura de cauciuc de la mijloc spre exterior.

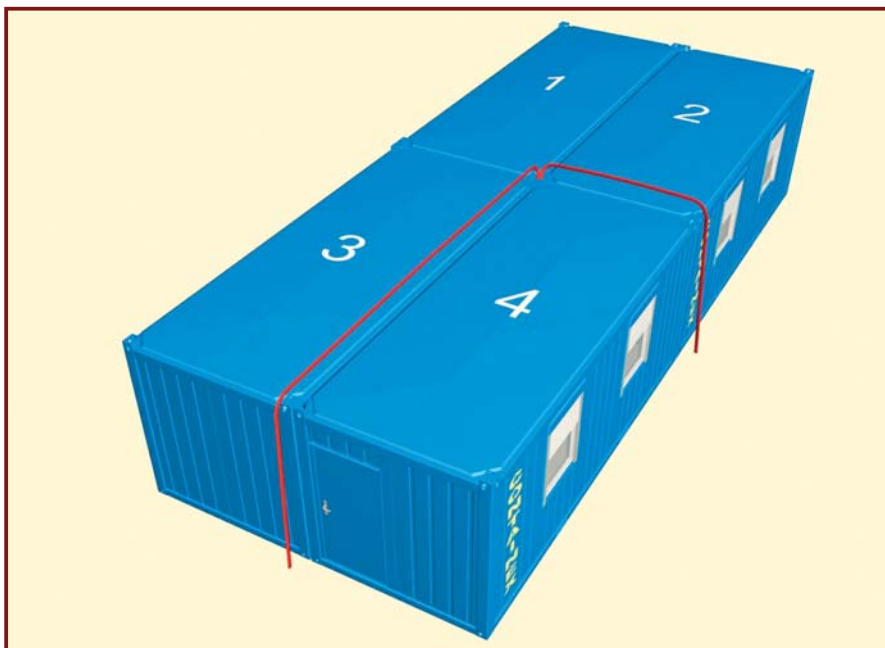

DE: Mit dem verbleibenden Teil der Gummidichtung die Innenfugen abdecken.

EN: Cover the internal gaps with the remaining rubber seal.

FR: Avec le joint restant, recouvrir les interstices intérieurs.

IT: Con la parte restante della guarnizione di gomma coprire le fughe interne.

ES: Cubrir las fugas internas con la parte sobrante de la goma.

HU: A fennmaradt gumitömítéssel takarja le a belső réseket az ábra szerint.

PL: Pozostałą częścią uszczelki gumowej wypełnić wewnętrzne fugi.

RU: Внутренние стыки проложить оставшимся резиновым уплотнителем.

RO: Garnitura de cauciuc rămasă se folosește pentru izolarea spațiilor interioare.

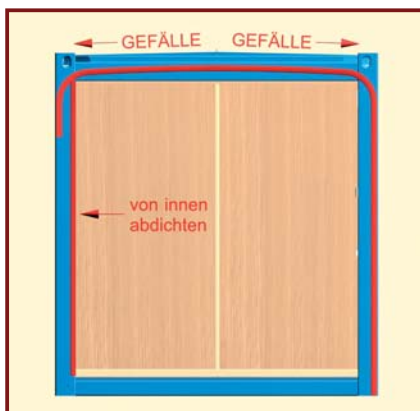
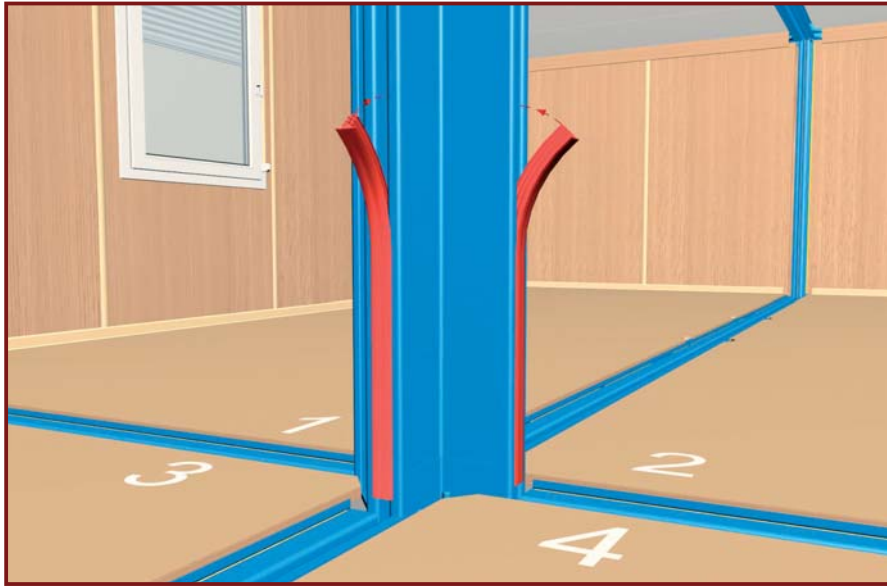

DE: Verlauf der Spezial-Gummidichtung bei Container 4 stirnseitig.

EN: Run of the special rubber seal at cabin 4 at the short end.

FR: Emplacement du joint en caoutchouc sur la largeur du bungalow 4.

IT: Posizione della guarnizione speciale di gomma sul lato corto del container no. 4.

ES: Cubrir las fugas internas con la parte sobrante de la goma.

HU: A 4-es számú konténer gumitömítésének lejtése a rövidoldalon.

PL: Przebieg specjalnej uszczelki gumowej na krótkiej stronie kontenera przy kontenerze 4.

RU: Прохождение специального резинового уплотнителя в контейнере 4 с торцевой стороны.

RO: Poziția finală a garniturii de cauciuc pe latura frontală a containerului 4.

DE: Verlauf der Spezial-Gummidichtung bei Container 4. längsseitig.

EN: Run of the special rubber seal at cabin 4 alongside.

FR: Emplacement du joint en caoutchouc sur la longueur du bungalow 4.

IT: Posizione della guarnizione speciale di gomma sul lato lungo del container no. 4.

ES: Trazo de la goma especial en la caseta n° 4 en el lado lateral.

HU: A 4-es számú konténer gumitömítésének lejtése a hosszanti oldalon.

PL: Przebieg specjalnej uszczelki gumowej na długiej stronie kontenera przy kontenerze 4.

RU: Прохождение специального резинового уплотнителя в контейнере 4 с лицевой стороны.

RO: Poziția finală a garniturii de cauciuc pe lungimea containerului 4.

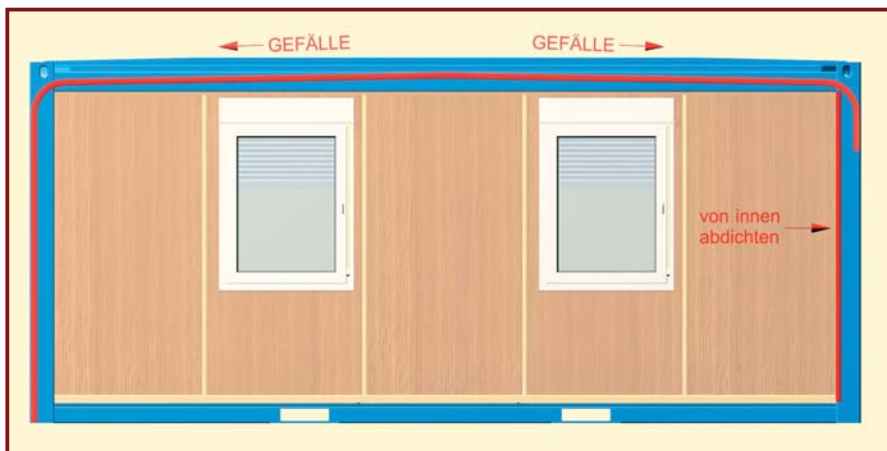

DE: Anschließend die Containerkombination mit Außenspannschrauben wie dargestellt zusammenziehen.

EN: Afterwards tighten the cabin combination with external tension screws as shown.

FR: Enfin, rapprocher les bungalows les uns aux autres à l'aide des étriers de serrage extérieurs comme indiqué.

IT: Successivamente fissare il gruppo di container con i tiranti esterni come da disegno.

ES: Luego juntar las casetas mediante tornillos tensores exteriores según el esquema.

HU: Ezek után húzza össze a sarkokat az összekötőcsavar segítségével 15 mm-re az ábra szerint.

PL: Następnie ściągnać kompleks kontenerowy zewnętrznymi śrubami zaciskowymi, jak pokazano na rysunku.

RU: В заключении стянуть контейнерную комбинацию наружными болтами как указано на рисунке.

RO: La sfârșit se ajustează distanța dintre containere cu șuruburile de îmbinare exterioare așa cum este prezentat alăturat.

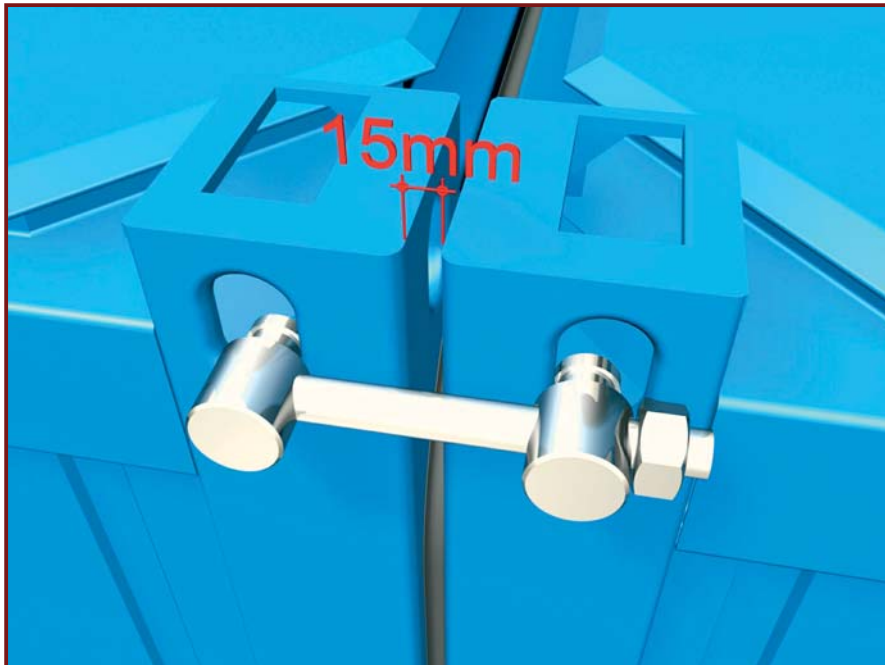

DE: Im Bereich der Kreuzverbindung auf richtige Anordnung der Spannschrauben achten.

EN: Make sure that the tension screws are in the correct order at the cross section.

FR: Dans la partie centrale, bien respecter la position des étriers de serrage.

IT: Nella zona della "giunzione croce" fare attenzione al posizionamento giusto dei tiranti.

ES: Atención al orden correcto de los tornillos en la zona de la unión en cruz.

HU: A kereszt-összekötésnél ügyeljen az összekötőcsavarok sorrendjére.

PL: W obszarze połączenia krzyżowego uważać na prawidłowe rozmieszczenie śrub zaciskowych.

RU: В месте крестового соединения обратить внимание на правильное соединение болтов.

RO: La îmbinările încrucișate acordați atenție la așezarea șuruburilor.

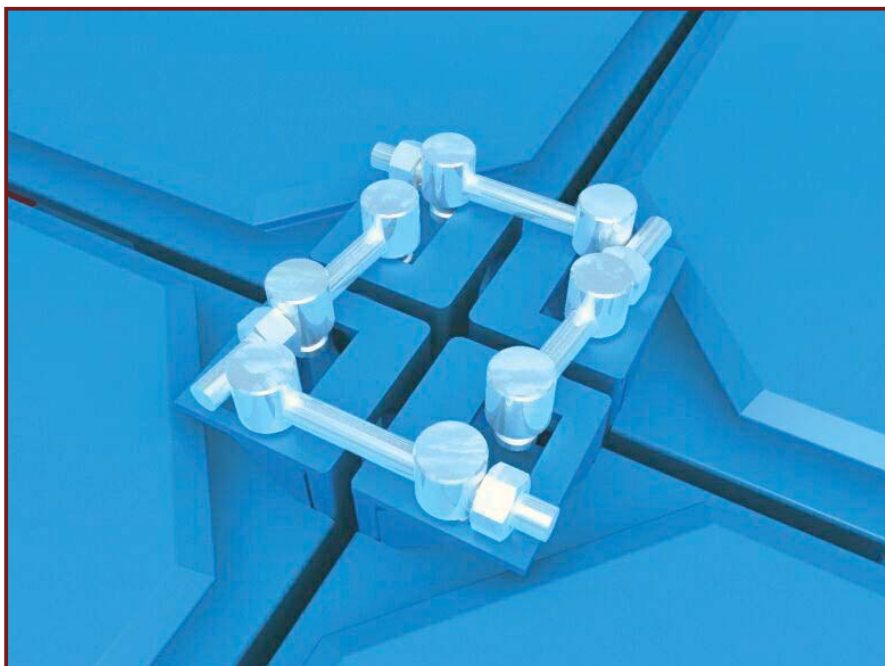

DE: Bei mehrgeschossigen Anlagen im Bereich der Ecksäulenverbindung Innenspannschrauben verwenden.

EN: In case of multi-stacked buildings use internal tension screws for the corner post link.

FR: Pour l'assemblage de bungalows superposés, utiliser dans la partie centrale des étriers de serrage intérieurs.

IT: Assemblando gruppi di container con più di un piano utilizzare morsetti nella zona di giunzione dei montanti.

ES: Al formar agrupamientos de varias plantas, utilizar tornillos tensores internos en la zona de la unión de pilares.

HU: Több emeletes konténercsoport szerelésénél a sarokpillére-összekötése a belső összekötő-csavarok használatát feltételezi.

PL: Przy wielopiętrowych kompleksach kontenerowych w obszarze połączenia narożników używać wewnętrznych śrub zaciskowych.

RU: При многоэтажном строении в месте крестового соединения применяются внутренние стяжные болты.

RO: La combinații de containere cu mai multe niveluri se vor folosi șuruburi de strângere interioare pentru porțiunile de îmbinări încrucișate.

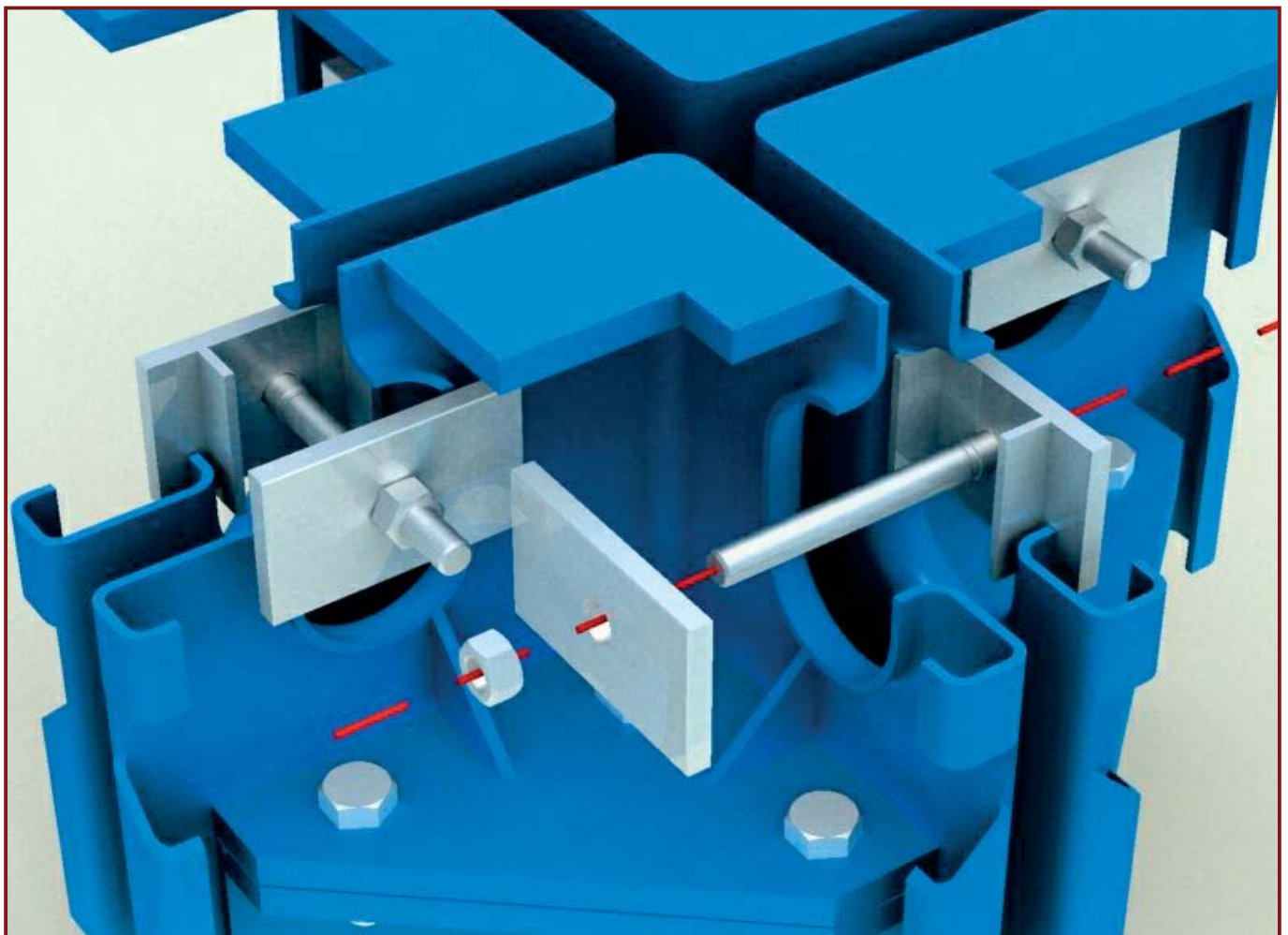
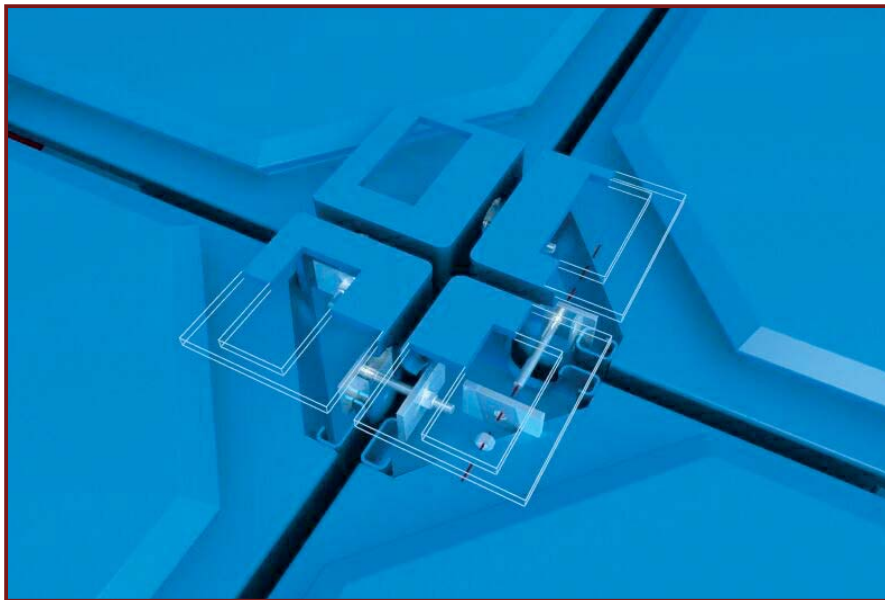

DE: Die Container mittels Stacking Cones übereinander zentrieren (verhindert Rutschgefahr!).

EN: Centre the cabin on top of each other with stacking cones (prevents the risk of slipping!).

FR: Placer dans les coins les stacking cones afin de centrer les bungalows et éviter les risques de glissement.

IT: Centrare i container uno sopra l'altro tramite stacking cones (evitando così che scivolino!).

ES: Centrar las casetas unas sobre otras mediante "stacking cones" (¡peligro de deslizamiento reducido!).

HU: A konténereket a sarokcsillagok segítségével centírozza egymás felett (ez megakadályozza az elcsúszást!).

PL: Wycentrować na sobie kontenery za pomocą "Stacking Cones" (zapobiega osuwaniu się kontenerów!).

RU: Контейнеры, расположенные друг над другом, центрируются с помощью угловых конусов препятствующих скольжению.

RO: Se vor așeza containerele unul peste altul și cu ajutorul Stacking Cones se va asigura fixarea acestora (astfel se va preveni pericolul de alunecare!).

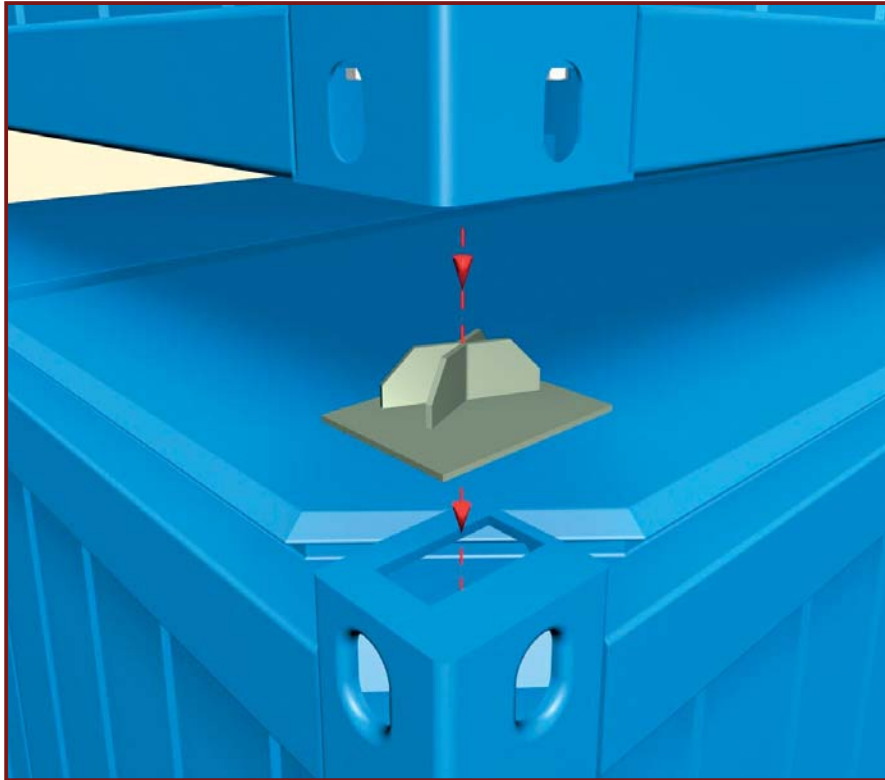

DE: Die Spannkeile in der Mitte des Längsrahmens setzen. Diese dienen als zusätzliche Auflagepunkte.

EN: Place the clamping wedges in the middle of the longitudinal frame. They serve as additional points of support.

FR: Positionner les cales au milieu de la longueur du cadre. Celles-ci servent de support supplémentaire.

IT: Posizionare i cunei di regolazione a metà del telaio del lato lungo. Servono come punti supplementari d'appoggio.

ES: Colocar las cuñas de separación en el centro del amazón lateral. Sirven como puntos de apoyo adicionales.

HU: Helyezze a távtartókat a hosszanti vázszerkezet közepébe. Ezek kiegészítő támaszpontként szolgálnak.

PL: Położyć kliny naciągowe na środku ramy podłużnej. Służą jako dodatkowe punkty podporowe.

RU: Между рамами двух контейнеров с лицевой стороны установить растяжки. Они служат как дополнительные пункты опоры.

RO: Dispozitivele distanțiere se vor monta la jumătatea ramei laterale. Acestea sunt necesare pentru o susținere ideală a modulului.

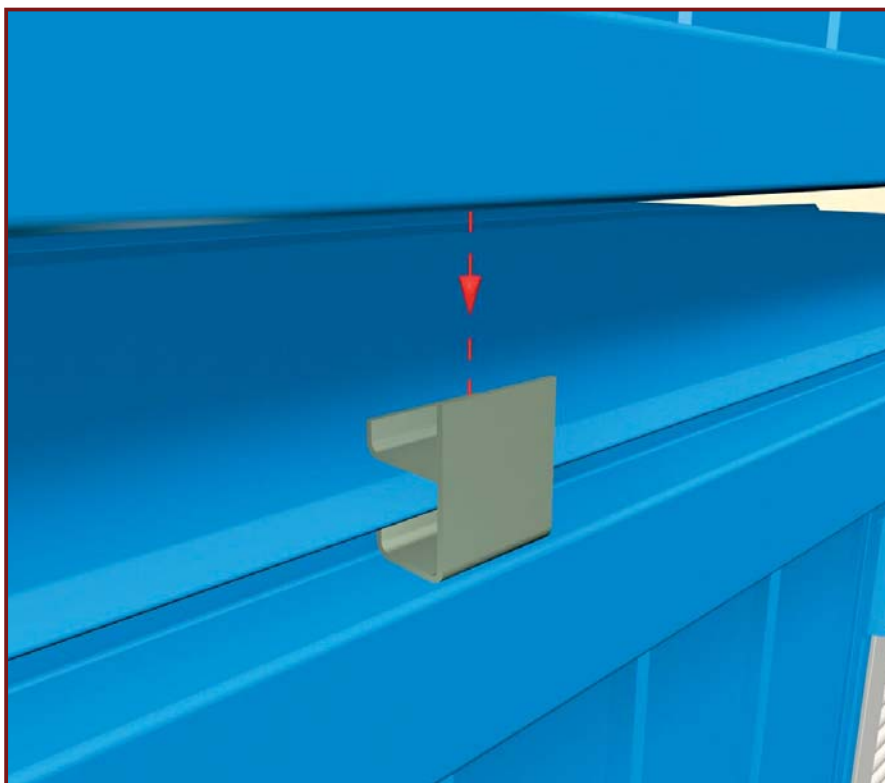

DE: Innenverkleidung

Die für die Innenverkleidung notwendigen Komponenten werden in separaten Kartons geliefert.

Alle Verkleidungstunnel sind für RIH 2.350 mm mit Isoliermaterial ausgestattet. Die Seitentunnel bestehen aus 2 Teilen um verschiedene Rauminnenhöhen zu ermöglichen. Andere RIH müssen mit beiliegender Isolierung ergänzt werden.

EN: Internal cover

The components which are needed for the internal covers are delivered in separate cardboard boxes. All joint covers for units with an internal height of 2,350 mm are provided with insulation material. The side covers consist of 2 parts in order to enable different internal heights. For all units exceeding a higher internal height of 2,350 mm the enclosed insulation material must be added.

FR: Habillage intérieur

Le matériel nécessaire à l'habillage intérieur est livré dans un carton séparé. Tous les tunnels d'habillage sont équipés de matériel isolant pour une hauteur intérieure de 2.350 mm. Les tunnels d'habillage pour les montants des cadres sont composés de 2 pièces afin de pouvoir les adapter à différentes hauteurs intérieures. Pour les autres hauteurs intérieures, il faut utiliser le matériel isolant livré séparément.

IT: Rivestimento interno

Il materiale necessario per il rivestimento interno é consegnato in cartoni separati.

Tutte le cofanature sono complete di materiale isolante per un'altezza di 2.350 mm. Quelle laterali sono composte da due parti rendendo così possibile l'utilizzo per le diverse altezze interne.

Per altre altezze interne deve essere aggiunto del materiale isolante.

ES: Revestimiento interior

Los componentes necesarios para el revestimiento interior son suministrados en una caja de cartón aparte. Todos los túneles de revestimiento para el módulo de altura interior 2.350 mm están dotados de material aislante. Los túneles laterales se componen de dos piezas que permiten adaptarse a las diferentes alturas interiores.

Otras alturas interiores del módulo deben ser completadas con el material aislante suministrado.

HU: Belső borítás

A belső borításhoz szükséges anyag egy külön kartondobozban kerül szállításra. Minden 2.350 mm belmagasságú takarólemmezhez szigetelőanyag tartozik. Az oldalsó takarólemmez 2 egymásba illeszkedő, tolható részből áll, hogy megfeleljen a különböző belmagasságoknak. Más belmagassághoz külön szigetelőanyagot kell mellékelni.

PL: Obudowa wewnętrzna

Części potrzebne do obudowy wewnętrznej dostarczone są w oddzielnym kartonie. Wszystkie tunele do obudowy kontenerów o wysokości wewnętrznej 2.350 mm są zaopatrzone w materiał izolacyjny. Tunele boczne składają się z 2 części, aby umożliwić różne wysokości wewnętrzne. Przy innych wysokościach wewnętrznych obudowę należy uzupełnić dostarczonym materiałem izolacyjnym.

RU: Внутренняя обшивка

Материал для внутренней обшивки поставляется в отдельной упаковке. Все обшивочные туннели оснащены изоляционным материалом для внутренней высоты помещения 2.350 мм. Боковой туннель состоит из двух частей, что обеспечивает его использование для любой высоты помещения. При другой внутренней высоте помещения добавляется недостающий изоляционный материал.

RO: Amenajare interioară

Toate componentele necesare amenajării interioare sunt livrate într-o cutie separată. Toate tunelele de acoperire sunt pentru o înălțime interioară de 2.350 mm și au material izolat integrat. Tunelele de acoperire laterale sunt formate din două părți pentru a putea asigura diferite înălțimi interioare. La o înălțime interioară diferită este necesar adăugarea de material izolat.

DE: Dichtschnur zwischen den Bodenrahmen einlegen.

Bodenübertrittsbleche auflegen und optional verschrauben.

EN: Insert the sealing strip between both floor frames. The floor cover plate is placed on top and bolted to the floor.

FR: Insérer le joint d'étanchéité entre les 2 cadres de sol, placer les seuils en acier inoxydable pré-isolés et éventuellement les visser.

IT: Fissare la pedana isolante tra i due telai del pavimento. Posizionare la lamiera di copertura ed avvitare dove necessario.

ES: Se coloca la tira de goma entre ambos armazones del suelo. Se pone encima la cobertura de chapa y se fija mediante tornillos.

HU: Helyezze el a tömítőszineget a két konténerház közé. Helyezze fölé a padló-takarólemezt és tetszés szerint csavarozza oda.

PL: Włożyć uszczelkę między ramy podłogowe. Położyć lub przykręcić blachę progową.

RU: Уплотнительный шнур положить между рамами пола. Листовую обшивку порога положить и прикрутить шурупами.

RO: Se introduce șnurul de etanșare între ramele podelei. Se așează pragul și se înșurubează după necesități.

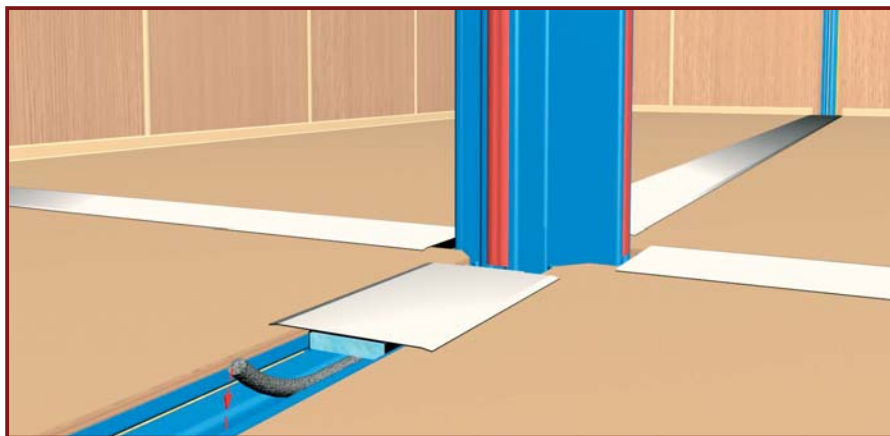

DE: Hohlräume im Ecksäulenbereich mit Isoliermaterial ausfüllen. Mitgelieferte Holzleisten auf die Ecksäulen (längsseitig) wie dargestellt anschrauben.

Seitentunnel mit aufgesetzter Lippenichtung mit dem unteren Teil beginnend an die Holzleisten anschrauben.

EN: Fill the hollow spaces at the corner posts with insulation material. Screw the enclosed wooden trims (horizontal) to the corner posts as shown.

Fit the lip seals to the side covers and screw the covers to the wooden trims, starting with the lower part.

FR: Comblen les espaces vides dans les montants de cadre de la partie centrale avec le matériel isolant et visser les supports en bois (face aux côtés longs) comme indiqué. Visser les tunnels préalablement équipés de joints en plastique sur ces supports en bois, en commençant par le bas.

IT: Riempire lo spazio vuoto nella zona dei montanti con materiale isolante. Avvitare i listelli di legno forniti ai montanti (sul lato lungo) come da disegno. La cofanatura laterale completa di guarnizione va avvitata ai listelli iniziando dalla parte bassa.

ES: Rellenar el espacio hueco del armazón con material aislante. Atornillar los listones de madera a los pilares (parte lateral) como se representa. Atornillar a los listones de madera la parte inferior del túnel lateral con los cantos de goma.

HU: A sarokpillér üregeit tömjé jól ki szigetelőanyaggal. A mellékelt faléceket (vízzintesen) csavarozza a sarokpillérekre az ábra szerint. A takarólemez alsó részét a felhelyezett oldalsó tömítésekkel az alsó részével kezdve csavarozza a falécekhez.

PL: Pustą przestrzeń w obszarze narożników wypełnić materiałem izolacyjnym. Dostarczone drewniane listwy przykręcić do narożników (na długiej stronie kontenera) jak pokazano na rysunku.

Tunele boczne z nałożoną uszczelką zaciskową przykręcić do drewnianych listew zaczynając od części dolnej.

RU: Пустое пространство в районе стоек заполнить изоляционным материалом. Прикрутить деревянные бруски к угловым стойкам (с лицевой стороны) как показано на рисунке.

Боковой туннель с посаженным уплотнителем прикрутить к деревянным брускам начиная с нижней части.

RO: Spațiile goale de lângă stâlpii de susținere se vor umple cu material izolant. Ornamentele din lemn livrate vor fi înșurubate pe lungime în modul prezentat mai jos.

Se înșurubează tunelul lateral cu material izolant integrat pe plăcile de lemn, începând cu tunelul de jos.

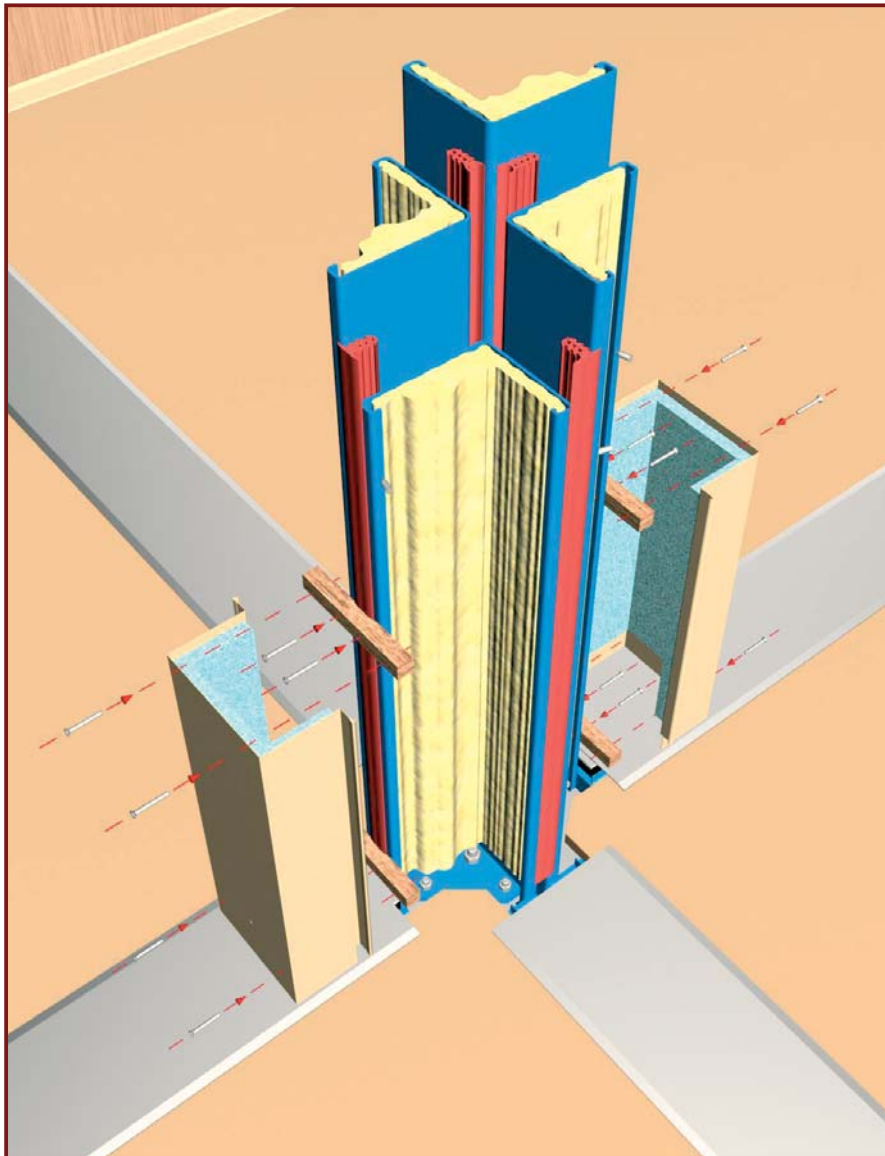

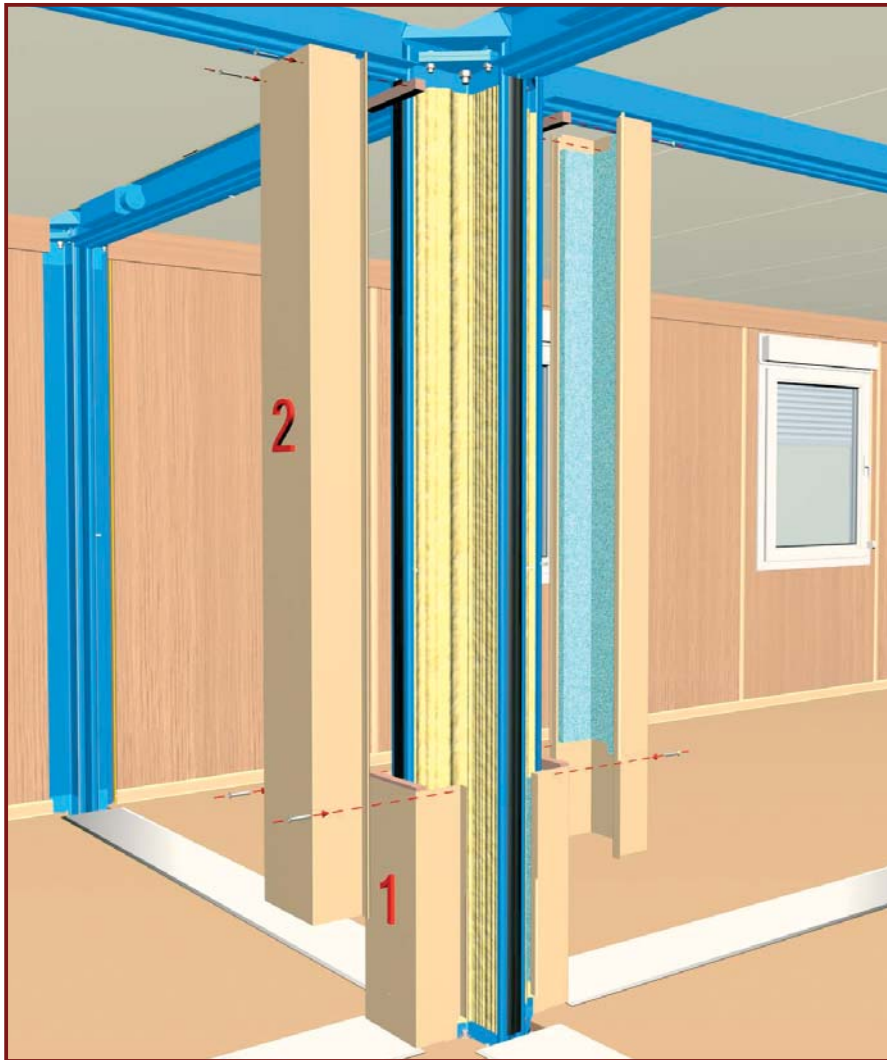

DE: Obere Seitentunnel in Position bringen und wie dargestellt mit den Holzleisten und unteren Tunneln verschrauben.

EN: Position the upper side covers and bolt them to the wooden trims and the lower side covers as shown.

FR: Monter les parties supérieures du tunnel et les visser aux supports en bois et aux tunnels inférieurs comme indiqué.

IT: Posizionare le cofanature superiori ed avvitarle ai listelli in legno ed alla cofanatura inferiore.

ES: Colocar en posición la parte superior del túnel lateral y atornillarlo a los listones de madera y parte inferior del túnel.

HU: Helyezze fel a takarólemez felső részét az ábra szerint és csavarozza oda a falécekhez valamint a takarólemez alsó részéhez.

PL: Górne tunele boczne ustawić i przykręcić do drewnianych listew i dolnych tuneli, jak pokazano na rysunku.

RU: Установить верхнюю часть туннеля и, как показано на рисунке, прикрутить к деревянным брускам к нижнему туннелю части туннеля.

RO: Tunelul de acoperire lateral superior va fi poziționat conform desenului prezentat și înșurubat cu tunelul de acoperire inferior.

DE: Hohlräume im Dachbereich mit Isoliermaterial ausfüllen, und Styroportteile aufstecken.

EN: Fill the hollow spaces in the roof frames with insulation material and put on the styrofoam.

FR: Remplir les espaces vides avec le matériel isolant et emboîter les morceaux de polystyrène.

IT: Riempire lo spazio vuoto nella zona del tetto con materiale isolante. Posizionare il polistirolo.

ES: Rellenar el espacio hueco del armazón del techo con material aislante y colocar las partes de poliestirol.

HU: A tetőtér üregeit tömjék ki szigetelőanyaggal és hugarocellát és helyezze fel a styropor elemeket.

PL: Pustą przestrzeń w obszarze dachu wypełnić materiałem izolacyjnym i nałożyć części styropianowe.

RU: Пустое пространство в районе потолка заполнить изоляционным материалом и установить стиропоровые изоляторы.

RO: Spațiile goale din rama acoperișului se vor umple cu material izolanț.

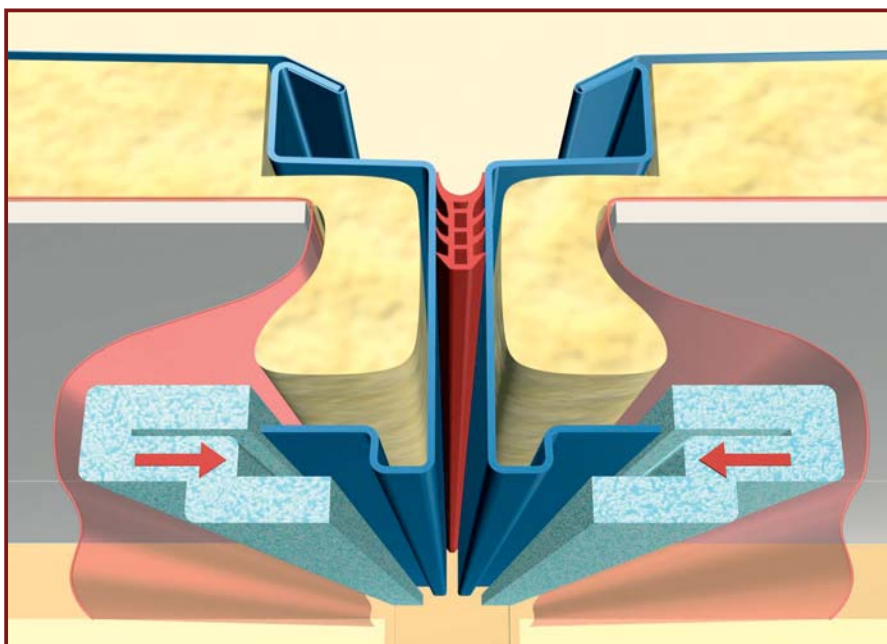

DE: Bereiche der Innenspannzangen im Styropor mit Messer freischneiden, die Dachträger mit Innenspannzangen verschrauben. Die Dampfsperren (Folie) überlappend miteinander durchgehend verkleben Beide Dach-tunnel montieren.

EN: Cut out the styrofoam with a knife at the areas where the internal clamps are fitted. Bolt together both corner posts with internal clamps. Overlap and stick together the vapour barriers (foils) continuously by using an adhesive tape.

FR: Découper le polystyrène autour des étriers internes de serrage. Visser les cadres du toit entre eux avec les étriers internes. Faire chevaucher les pare-vapeurs (films plastiques) l'un sur l'autre et les coller sur toute la longueur avec du ruban adhésif.

IT: Il polistirolo deve essere tagliato con coltello, avvitare i tiranti sul longherone del tetto. Sovrapporre il cellophane l'uno sull'altro ed unire con del nastro adesivo. Montare le due cofanature del tetto.

ES: Cortar los trozos de poliesterol de la zona de las grasas de sujeción interiores con un cuchillo. Atornillar con grapas tensoras las dos vigas del techo. Superponer las láminas anticondensación una con otra y fijar con una cinta adhesiva.

HU: Késsel vágjon lyukat a styroporhabon a szorítóelemeknél és csavarozza össze a keresztartó idomokat. A szigetelőfólia széléit egymásra borítva ragassza össze szalagragasztóval.

PL: Wyciąć styropian w okolicach wewnętrznych zacisków i skrócić oba podłużne wsporniki dachu wewnętrznymi zaciskami. Folie izolacyjną skleić ze sobą taśmą klejącą w taki sposób, aby nachodziła jedna na drugą. Zamontować oba tunele dachowe.

RU: Обе рамы потолка закрепить внутренними стяжными струбцинами, место под струбцины в стиропоре вырезать ножом. Пароизоляционную плёнку соединить между собой внахлест при помощи клейкой ленты. Закрепить потолочный туннель.

RO: Materialul izolant va fi tăiat cu cuțitul în zona de introducere a cleștilor de strângere interni. Cu cleștii de strângere se vor fixa ramele superioare. Foliile anticondens se suprapun și se lipesc între ele cu folia autocolantă specială.

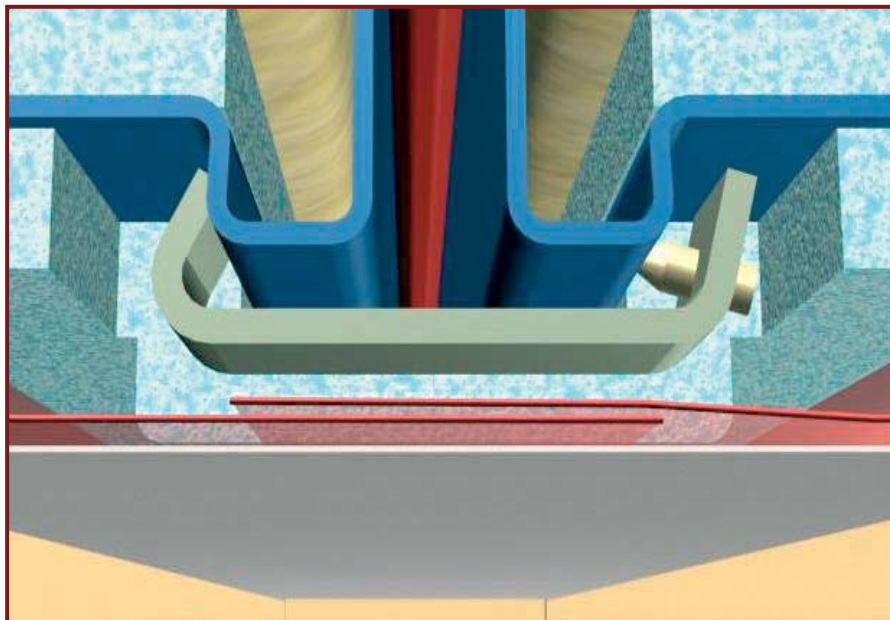

DE: Stirnseitige Seitentunnel mit aufgesetzter Lippendichtung, beginnend mit dem unteren Teil auf die bereits montierten Seitentunnel anschrauben.

EN: Screw the short end side covers, with fitted lip seals, to the side covers which are already mounted, starting with the lower part.

FR: Sur les côtés courts, visser les tunnels d'habillage des montants de cadre, préalablement équipés de joints en plastique, sur les tunnels déjà montés dans la partie centrale en débutant par les parties inférieures.

IT: Avvitare le cofanature del lato corto complete di guarnizione iniziando dal basso alle cofanature laterali già montate.

ES: Atornillar los túneles laterales con los cantos de goma comenzando con la parte inferior a los ya montados túneles laterales.

HU: Az élloldali takarólemez szerelését a felhelyezett oldalsó tömítésekkel, az alsó (rövidebb) résszel kezdje a már felszerelt oldaltömítéshez.

PL: Przykręcić tunele boczne z nałożoną uszczelką uciskową na krótkiej stronie kontenera do już przykręconych tuneli bocznych zaczynając od dolnej części.

RU: Боковой туннель торцевой стороны прикрутить шурупами к уже смонтированному боковому туннелю начиная с нижней части.

RO: Se montează tunelul pentru stâlpii de susținere frontali având material izolant integrat începând cu partea de jos înșurubându-l de celelalte tunele laterale deja montate.

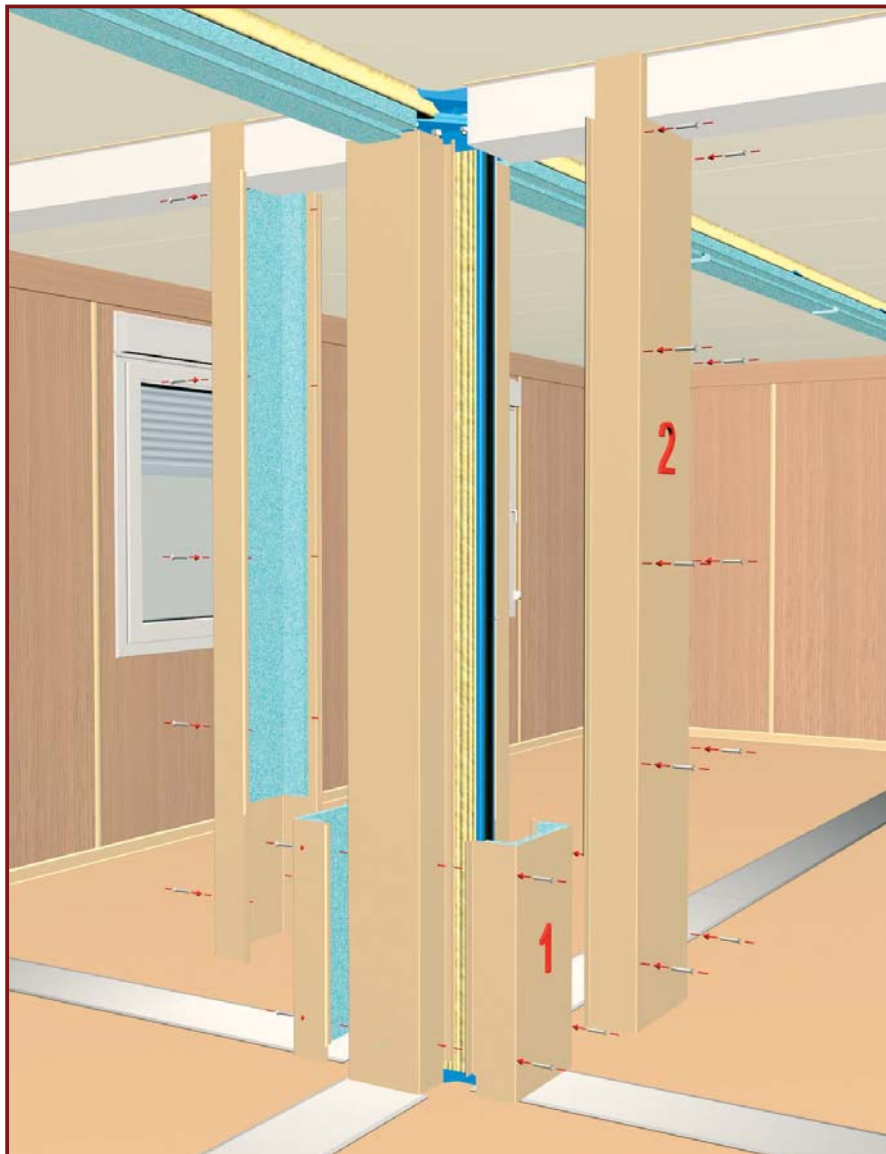

DE: Dachtunnel in der dargestellten Reihenfolge montieren. Eventuell verbleibende Fugen mit mitgeliefertem Silicon verschließen. Danach können Sie die Containeranlage in Betrieb nehmen.

EN: Fit the ceiling covers in the order shown. Fill possible remaining gaps with provided silicone. Now the modular building is ready for use.

FR: Monter les tunnels du plafond dans l'ordre indiqué. Comblers les interstices éventuels avec le silicone fourni. Maintenant, la construction modulaire est prête à être utilisée.

IT: Montare le cofanature del tetto nell'ordine indicato nel disegno. Isolare con il silicone fornito eventuali fughe. Adesso l'impianto di container é pronto all'uso.

ES: Montar el túnel del techo en el orden representado. Cerrar las posibles fugas que queden con la silicona suministrada. A continuación ya puede poner en servicio su agrupamiento de casetas.

HU: A felső takarólemezeket a megadott sorrendben szerelje fel. Az esetleg fennmaradt réseket szilikonnal tömítse. Ezekután a konténeregyüttes használatba vehető.

PL: Montować tunele dachowe według rysunku. Ewentualnie pozostające fugi wypełnić dostarczonym silikonem. Teraz możecie Państwo użytkować kompleks kontenerowy.

RU: Потолочный обшивочный туннель смонтировать в указанном порядке. Возможно оставшиеся щели замазать силиконом. После этого контейнерное здание готово к эксплуатации.

RO: Se montează tunelele pentru rama de acoperiș în ordinea prezentată mai jos. Eventualele spații rămase se etanșează cu siliconul livrat. Acum modulul de containere este gata de folosință.



DE: Technische Änderungen vorbehalten!

EN: Subject to technical alterations!

FR: Sous réserve de modifications techniques!

IT: Soggetto a modifiche tecniche!

ES: ¡Sujeto a modificaciones sin previo aviso!

HU: Műszaki változtatás joga fenntartva!

PL: Zmiany techniczne zastrzeżone!

RU: Право на технические изменения остаётся за производителем!

RO: Ne permitem dreptul la schimbări tehnice!